

# Dell™ Latitude™ E5400 en E5500

## Setup- en naslaggids

**Deze handleiding geeft een overzicht van alle functies, specificaties, de snelle installatie en de software, en informatie over hoe u problemen oplost met betrekking tot uw computer. Zie de *Dell™ Technology Guide* (Dell-technologiegids) op [support.dell.com](http://support.dell.com) voor meer informatie over het besturingssysteem, apparaten en technologieën.**

Modellen PP32LA en PP32LB

# Opmerkingen, kennisgevingen en waarschuwingen



**OPMERKING:** Een OPMERKING duidt belangrijke informatie aan voor een beter gebruik van de computer.



**KENNISGEVING:** Een KENNISGEVING duidt potentiële schade aan hardware of potentieel gegevensverlies aan en vertelt u hoe het probleem kan worden vermeden.



**WAARSCHUWING:** Een **WAARSCHUWING** duidt het risico van schade aan eigendommen, lichamelijk letsel of overlijden aan.

Als u een Dell™-computer uit de n-serie hebt aangeschaft, zijn de verwijzingen naar de Microsoft® Windows®-besturingssystemen in dit document niet van toepassing.

## Macrovision Product Notice

Dit product bevat de technologie voor bescherming van het auteursrecht, als beschermd door methodische claims van bepaalde U.S. patenten en overige rechten op het intellectueel eigendom van Macrovision Corporation en overige houders van rechten. Gebruik van deze technologie ter bescherming van het auteursrecht moet worden goedgekeurd door Macrovision Corporation, en is bestemd voor thuisgebruik en overige vertoning in beperkte kring, tenzij Macrovision Corporation hiervan afwijkende toestemming heeft gegeven. Reverse engineering of demontage is verboden.

---

**De informatie in dit document kan zonder voorafgaande kennisgeving worden gewijzigd.**

**© 2008 Dell Inc. Alle rechten voorbehouden.**

Verveelvoudiging op welke wijze dan ook zonder de schriftelijke toestemming van Dell Inc. is strikt verboden.

In deze tekst worden de volgende handelsmerken gebruikt: *Dell*, *Latitude*, *ExpressCharge* en het *DELL*-logo zijn handelsmerken van Dell Inc.; *Bluetooth* is een gedeponeerd handelsmerk, eigendom van Bluetooth SIG, Inc. en wordt onder licentie door Dell gebruikt; *Intel* en *Celeron* zijn gedeponeerde handelsmerken, en *Core* is een handelsmerk van Intel Corporation in de V.S. en andere landen; *Blu-ray Disc* is een merk van de Blu-ray Disc Association; *Microsoft*, *Windows*, *Windows Vista* en *het logo op de startknop van Windows Vista* zijn handelsmerken of gedeponeerde handelsmerken van Microsoft Corporation in de Verenigde Staten en/of andere landen.

Overige handelsmerken en handelsnamen kunnen in dit document gebruikt om te verwijzen naar entiteiten die het eigendomsrecht op de merken claimen dan wel de namen van hun producten. Dell Inc. claimt op geen enkele wijze enig eigendomsrecht ten aanzien van andere handelsmerken of handelsnamen dan haar eigen handelsmerken en handelsnamen.

Modellen PP32LA en PP32LB

Mei 2008

O/N P848C

Rev. A00

# Inhoud

1	Uw computer . . . . .	7
	<b>Vooraanzicht</b> . . . . .	7
	<b>Achteraanzicht</b> . . . . .	9
	<b>De batterij verwijderen</b> . . . . .	10
	<b>Schakelaar voor draadloos netwerkverkeer</b> . . . . .	10
2	De computer installeren . . . . .	11
	<b>Snelle installatie</b> . . . . .	11
	<b>Verbinding maken met internet</b> . . . . .	13
	De internetverbinding instellen . . . . .	14
	<b>Gegevens overzetten naar een nieuwe computer</b> . . . . .	15
	Besturingssysteem Microsoft Windows XP . . . . .	15
	Microsoft Windows Vista . . . . .	19
3	Specificaties . . . . .	21

4	Probleemoplossing . . . . .	29
	<b>Hulpmiddelen . . . . .</b>	<b>29</b>
	Aan/uit-lampjes . . . . .	29
	Geluidscodes . . . . .	29
	Foutberichten . . . . .	31
	Systeemberichten. . . . .	38
	Problemen met hard- en software oplossen . . . . .	39
	Dell Diagnostics (Dell-diagnostiek). . . . .	40
	<b>Tips voor het oplossen van problemen . . . . .</b>	<b>41</b>
	Voedingsproblemen. . . . .	42
	Problemen met geheugen . . . . .	43
	Vastlopen en softwareproblemen . . . . .	44
	Dell Technische updateservice . . . . .	46
	De Dell Support Utility . . . . .	46
5	Software opnieuw installeren . . . . .	49
	<b>Stuurprogramma's . . . . .</b>	<b>49</b>
	Stuurprogramma's controleren. . . . .	49
	Stuurprogramma's en hulpprogramma's opnieuw installeren. . . . .	50
	<b>Het besturingssysteem herstellen . . . . .</b>	<b>52</b>
	Microsoft® Windows® Systeemherstel gebruiken . . . . .	53
	Dell™ Factory Image Restore gebruiken . . . . .	55
	De cd/dvd met het besturingssysteem gebruiken . . . . .	56

6	Informatie zoeken . . . . .	59
7	Hulp verkrijgen . . . . .	61
	<b>Hulp verkrijgen . . . . .</b>	<b>61</b>
	Technische ondersteuning en klantenservice . . . .	62
	DellConnect. . . . .	62
	Online diensten . . . . .	62
	AutoTech Service. . . . .	63
	Geautomatiseerde bestelstatusservice . . . . .	64
	<b>Problemen met een bestelling. . . . .</b>	<b>64</b>
	<b>Productinformatie . . . . .</b>	<b>64</b>
	<b>Items retourneren voor reparatie of restitutie . . . . .</b>	<b>64</b>
	<b>Voordat u belt . . . . .</b>	<b>65</b>
	<b>Contact opnemen met Dell . . . . .</b>	<b>67</b>
	<b>Index . . . . .</b>	<b>69</b>



# Uw computer

 **OPMERKING:** De afbeeldingen in dit gedeelte zijn zowel van toepassing op de Dell™ Latitude™ E5400 en E5500.

## Vooraanzicht

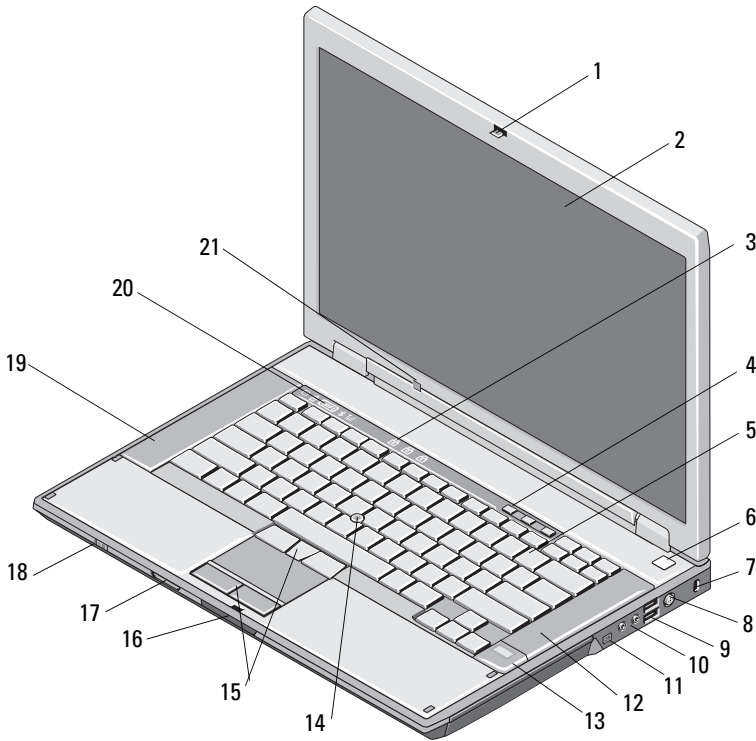

- |    |  |    |   |
|----|--|----|---|
| 1  | beeldschermontgrendeling<br>(locatie kan verschillen<br>afhankelijk van het model) | 2  | beeldscherm   |
| 3  | statuslampjes toetsenbord  | 4  | volumeknoppen   |
| 5  | toetsenbord  | 6  | aan/uit-knop  |
| 7  | sleuf voor beveiligingskabel   | 8  | connector voor netadapter   |
| 9  | USB-connectoren (2)  | 10 | audio-aansluitingen (2)   |
|    |  |    | <b>WAARSCHUWING: Het<br/>aanpassen van de<br/>volumeregelaar en de equalizer<br/>in het besturingssysteem en/of<br/>de equalizer software naar<br/>andere instellingen dan de<br/>middenpositie, kan het volume<br/>van oor- en hoofdtelefoons<br/>verhogen, wat kan leiden tot<br/>gehoorbeschadiging of -verlies.</b> |
| 11 | IEEE 1394-connector<br>(locatie kan verschillen<br>afhankelijk van het model)      | 12 | rechterluidspreker  |
| 13 | vingerafdruklezer (optioneel)  | 14 | track stick (optioneel)   |
| 15 | track stick/touchpad-knoppen   | 16 | ontgrendeling beeldscherm   |
| 17 | SD-geheugenkaartlezer<br>(Secure Digital)  | 18 | wireless switch   |
| 19 | linkerluidspreker  | 20 | statuslampjes apparaat  |
| 21 | omgevingslichtsensor   |    |   |



## Achteraanzicht

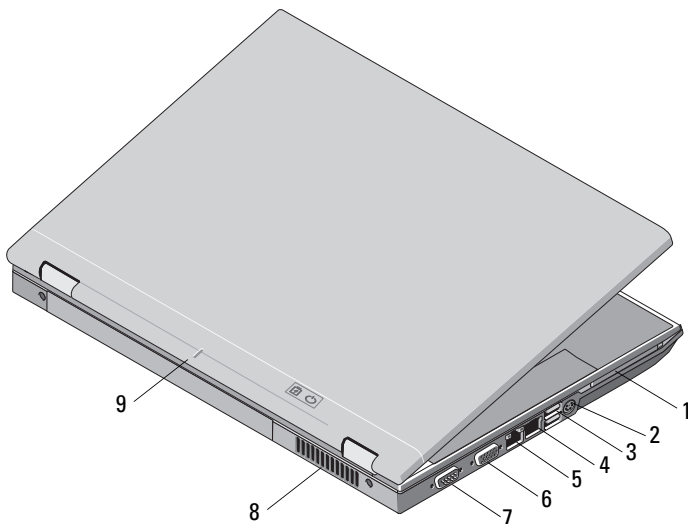

- |   |                                      |
|---|--------------------------------------|
| 1 sleuf voor PC-kaart                     | 2 S-video-connector (S/PDIF)         |
| 3 USB-connectoren (2)                     | 4 RJ-11 modemaansluiting (optioneel) |
| 5 RJ-45 netwerkaansluiting                | 6 video-aansluiting                  |
| 7 seriële connector<br>(alleen bij E5500) | 8 ventilatieopeningen                |
| 9 uitlijningstekens voor koppelen         |                                      |



**WAARSCHUWING:** Blokkeer de luchtopeningen niet, duw er geen voorwerpen in en zorg ervoor dat er geen stof in komt. Zet uw Dell-computer niet in een omgeving waar weinig ventilatie beschikbaar is terwijl deze aan staat, zoals een gesloten koffer. Beperkte ventilatie kan schade aan de computer toebrengen of brand veroorzaken. De computer zet de ventilator aan wanneer de computer verhit raakt. Ventilatorgeruis is normaal en duidt niet op een probleem met de ventilator of de computer.

## De batterij verwijderen

-  **WAARSCHUWING:** Voordat u aan een van de procedures in deze sectie begint, dient u de veiligheidsinstructies te volgen die met de computer zijn meegeleverd.
-  **WAARSCHUWING:** Het gebruik van een incompatibele batterij kan de kans op brand of een explosie vergroten. Vervang de batterij uitsluitend met een compatibele batterij die u bij Dell hebt aangeschaft. De batterij is speciaal gemaakt voor een Dell™-computer. Gebruik geen batterij van een andere computer voor uw Dell-computer.
-  **WAARSCHUWING:** Voordat u de batterij verwijdert of vervangt, zet u de computer uit en koppelt u de wisselstroomadapter los van het stopcontact en de computer. Koppel de modem los van het stopcontact en de computer en koppel alle overige externe kabels los van de computer.

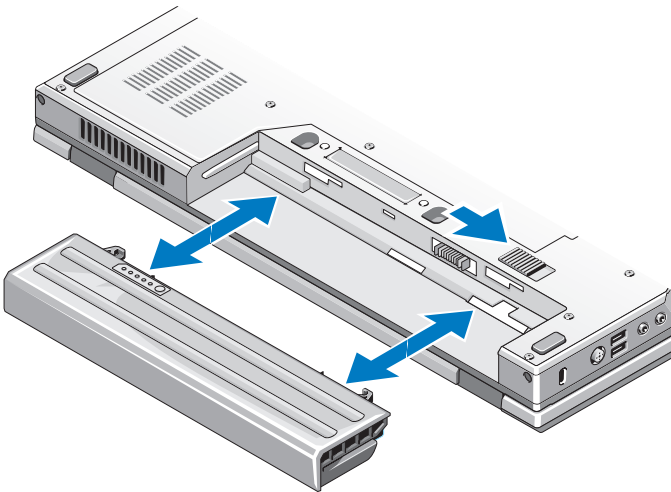

## Schakelaar voor draadloos netwerkverkeer







pictogram van de schakelaar voor draadloos netwerkverkeer

Gebruik de schakelaar voor draadloos netwerkverkeer om netwerken te vinden en om draadloze netwerkapparaten in- of uit te schakelen. Zie "Verbinding maken met internet" op pagina 13 voor informatie over verbinding maken met internet.

# De computer installeren

## Snelle installatie

-  **WAARSCHUWING:** Raadpleeg de veiligheidsinstructies die met de computer zijn meegeleverd, voordat u begint met de procedures in dit gedeelte.
  -  **WAARSCHUWING:** De netadapter werkt op elektriciteitsnetten wereldwijd. Stroomaansluitingen en contactdozen verschillen echter sterk per land. Wanneer u een incompatibele kabel gebruikt of de kabel onjuist op de contactdoos of het stopcontact aansluit, kan er brand of schade aan de apparatuur ontstaan.
  -  **KENNISGEVING:** Wanneer u de wisselstroomadapter van de computer loskoppelt, moet u stevig maar voorzichtig aan de stekker trekken en niet aan de kabel zelf, om schade aan de kabel te voorkomen. Wanneer u de kabel van de wisselstroomadapter oprolt, moet u ervoor zorgen dat u de hoek van de stekker op de wisselstroomadapter volgt om schade aan de kabel te voorkomen.
  -  **OPMERKING:** Sommige apparaten zijn mogelijk niet inbegrepen als u deze niet hebt besteld.
- 1 Sluit de wisselstroomadapter aan op de aansluiting van de computer en de netspanning.

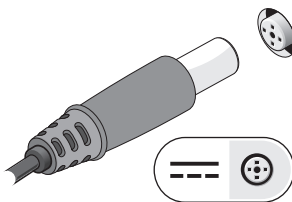

- 2 Sluit de netwerkkabel aan (niet meegeleverd) (optioneel).

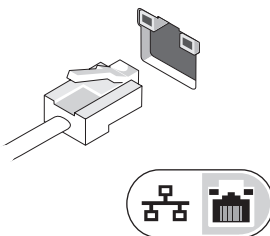

- 3** Sluit USB-apparaten aan, zoals een muis of toetsenbord (optioneel).

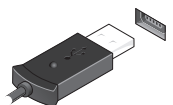

- 4** Sluit IEEE 1394-apparaten aan, zoals een mediaspeler (optioneel).

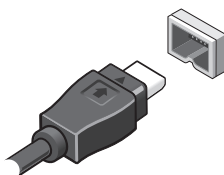

- 5** Klap het beeldscherm van de computer open en druk op de aan/uit-knop om de computer aan te zetten.



**OPMERKING:** Het wordt aanbevolen om uw computer tenminste een keer aan en uit te zetten voordat u een kaart gaat installeren of de computer op een dockingstation aansluit of een ander extern apparaat zoals een printer.

- 6 Klik op Verbinding met het Internet maken (optioneel). Zie "Verbinding maken met internet" op pagina 13 voor meer informatie.

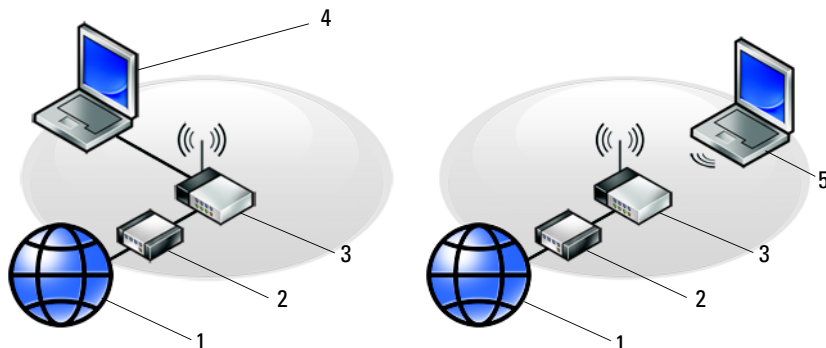

- |   |                                 |   |                            |
|---|---------------------------------|---|----------------------------|
| 1 | Internet-service                | 2 | kabel- of DSL-modem        |
| 3 | draadloze router                | 4 | laptop met kabelverbinding |
| 5 | laptop met draadloze verbinding |   |                            |

## Verbinding maken met internet

**OPMERKING:** Internetaanbieders en hun aanbod zijn per land verschillend.

Als u verbinding wilt maken met internet, hebt u een modem of netwerkverbinding nodig en een internetaanbieder (ISP), zoals AOL of MSN. *Als u een inbelverbinding gebruikt*, moet u voordat u de internetverbinding installeert, een telefoonlijn aansluiten op de modemaansluiting van de computer en op de telefoonaansluiting. *Als u een ADSL- of kabel-/satellietmodem gebruikt*, moet u contact opnemen met uw internetprovider of mobiele provider voor installatie-instructies.

## De internetverbinding instellen

Ga als volgt te werk om een internetverbinding in te stellen via een snelkoppeling van uw internetprovider op het bureaublad:

- 1 Sla eventuele geopende bestanden op en sluit deze en sluit eventuele geopende programma's af.
- 2 Dubbelklik op het pictogram van de internetprovider op het bureaublad van Microsoft® Windows®.
- 3 Volg de instructies op het scherm om het instellen te voltooien.

Als er geen pictogram van een internetprovider op het bureaublad wordt weergegeven of als u een internetverbinding via een andere internetprovider wilt instellen, moet u de stappen volgen die hierna in de bijbehorende sectie worden beschreven.



**OPMERKING:** Zie de *Dell Technology Guide* (technologiehandleiding van Dell) als u geen verbinding met het internet kunt maken. Als u in het verleden wel verbinding hebt gemaakt, kan het zijn dat de internetprovider met een storing te kampen heeft. Neem contact op met uw internetaanbieder of probeer het later nog eens.



**OPMERKING:** Zorg ervoor dat u de informatie van uw internetprovider bij de hand hebt. Raadpleeg de wizard **Verbinding met het internet maken** als u geen internetprovider hebt.

## Besturingssysteem Microsoft® Windows® XP

- 1 Sla eventuele geopende bestanden op en sluit deze en sluit eventuele geopende programma's af.
- 2 Klik op Start → Internet Explorer → Verbinding met het internet maken.
- 3 Klik in het volgende venster op de juiste optie:
  - Als u geen internetprovider hebt, klikt u op **Ik wil zelf een Internet-provider in een lijst selecteren**.
  - Als u al installatie-informatie van uw internetprovider hebt gekregen, maar nog geen installatie-cd, klikt u op **Ik wil handmatig een verbinding instellen**.
  - Hebt u wel een cd, dan klikt u op **Ik heb een cd-rom met software van een Internet-provider**.

#### 4 Klik op **Volgende**.

Ga door naar stap 5 als u in stap 3 de optie **Ik wil handmatig een verbinding instellen** hebt gekozen. Anders volgt u de instructies op het scherm op om het instellen te voltooien.



**OPMERKING:** Neem contact op met uw internetprovider als u niet weet welke verbindingstype u moet selecteren.

#### 5 Klik op de juiste optie onder **Op welke manier wilt u contact met het Internet maken?** en klik dan op **Volgende**.

#### 6 Gebruik de installatie-informatie die u van de internetprovider hebt ontvangen om de installatie te voltooien.

### Microsoft Windows Vista®

#### 1 Sla eventuele geopende bestanden op en sluit deze en sluit eventuele geopende programma's af.

#### 2 Klik in Windows Vista op Start → **Configuratiescherm**.

#### 3 Klik onder **Netwerk en internet** op **Een internetverbinding maken**.

#### 4 Klik in het venster **Verbinding met het internet maken** op **Breedband (PPPoE)** of **Inbelverbinding**, afhankelijk van hoe u verbinding wilt maken:

- Selecteer **Breedband** als u een ADSL-, satellietmodem-, kabel- of draadloze Bluetooth-verbinding wilt maken.
- Selecteer **Inbellen** als u een inbel- of ISDN-modem wilt gebruiken.



**OPMERKING:** Als u niet weet welk type verbinding u moet selecteren, klikt u op **Help me bij het selecteren** of neemt u contact met uw internetprovider op.

#### 5 Volg de instructies op het scherm en gebruik de installatie-informatie van de internetprovider om het instellene te voltooien.

## Gegevens overzetten naar een nieuwe computer

### Besturingssysteem Microsoft Windows XP

Windows XP biedt de wizard Bestanden en instellingen overzetten om gegevens van een broncomputer naar een nieuwe computer over te zetten.

U kunt de gegevens overzetten naar de nieuwe computer via een netwerkverbinding of een seriële verbinding, of u kunt de gegevens opslaan op verwijderbare media, zoals een cd-r, en de gegevens vervolgens overzetten naar de nieuwe computer.



**OPMERKING:** U kunt gegevens rechtstreeks overzetten van de oude computer naar de nieuwe computer door een seriële kabel aan te brengen tussen de I/O-poorten van de beide computers.

Zie het artikel #305621 in de Microsoft Knowledge Base genaamd (*How to Set Up a Direct Cable Connection Between Two Computers in Windows XP*) (Een directe kabelverbinding instellen tussen twee computers in Windows XP) voor instructies over het instellen van een directe kabelverbinding tussen twee computers. Deze informatie is mogelijk niet in alle landen beschikbaar.

Als u gegevens wilt overzetten naar een nieuwe computer, moet u de wizard Bestanden en instellingen overzetten uitvoeren.

### **De wizard Bestanden en instellingen overzetten uitvoeren met de cd met het besturingssysteem**



**OPMERKING:** Voor deze procedure hebt u het medium *Operating System* nodig. Deze cd is optioneel en wordt mogelijk niet bij alle computers geleverd.

De nieuwe computer voorbereiden voor de bestandsoverdracht:

- 1 Open de wizard Bestanden en instellingen overzetten door te klikken op **Start**→ **Alle programma's**→ **Accessoires**→ **Systeemwerkset**→ **Wizard Bestanden en Instellingen overzetten**.
- 2 Klik in het welkomstvenster van de wizard Bestanden en instellingen overzetten op **Volgende**.
- 3 Klik in het scherm **Oude of nieuwe computer?** op de optie **Nieuwe computer**→ **Volgende**.
- 4 Klik in het scherm **Hebt u de cd-rom met Windows XP bij de hand?** op **Ik wil de wizard op de cd-rom met Windows XP gebruiken**→ **Volgende**.
- 5 Ga wanneer het scherm **Ga nu naar de oude computer** verschijnt, naar de oude computer (broncomputer). Klik op dit moment *niet* op **Volgende**.

De gegevens van de oude computer kopiëren:

- 1 Plaats de cd met het *besturingssysteem* Windows XP in de oude computer.
- 2 Klik op het scherm **Welkom bij Microsoft Windows XP** op **Andere taken uitvoeren**.
- 3 Klik onder **Wat wilt u nu doen?** op **Bestanden en instellingen overzetten**→ **Volgende**.
- 4 Klik in het scherm **Oude of nieuwe computer?** op de optie **Oude computer**→ **Volgende**.



- 5 Selecteer de gewenste methode in het scherm **Op welke manier wilt u uw bestanden en instellingen overzetten.**
- 6 Selecteer in het scherm **Wat wilt u overzetten?** de items die u wilt overzetten en klik op **Volgende.**  
Nadat de gegevens zijn gekopieerd, verschijnt het scherm **Gegevens verzamelen.**
- 7 Klik op **Voltooien.**

De gegevens overzetten naar de nieuwe computer:

- 1 Klik in het scherm **Ga nu naar de oude computer** op de nieuwe computer op **Volgende.**
- 2 Selecteer in het scherm **Waar bevinden zich de bestanden en instellingen?** de methode die u voor de overdracht van uw instellingen en bestanden hebt gekozen en klik op **Volgende.**  
De wizard leest de verzamelde bestanden en instellingen en brengt deze over naar de nieuwe computer.  
Nadat alle instellingen en bestanden zijn overgezet, verschijnt het scherm **Voltooid.**
- 3 Klik op **Voltooid** en start de nieuwe computer opnieuw op.

### **De Wizard Bestanden en instellingen overzetten zonder het medium Operating System**

Als u de wizard Bestanden en instellingen overzetten wilt uitvoeren zonder de cd met het *besturingssysteem*, moet u een wizardschijf maken waarmee u een back-upbestand kunt maken op verwijderbare media.

U kunt deze wizardschijf maken op de nieuwe computer met Windows XP. Dit gaat als volgt:

- 1 Open de wizard Bestanden en instellingen overzetten door te klikken op **Start→ Alle programma's→ Accessoires→ Systeemwerkset→ Wizard Bestanden en Instellingen overzetten.**
- 2 Klik in het welkomstvenster van de wizard Bestanden en instellingen overzetten op **Volgende.**
- 3 Klik in het scherm **Oude of nieuwe computer?** op de optie **Nieuwe computer→ Volgende.**

- 4 Klik in het scherm **Hebt u de cd-rom met Windows XP bij de hand?** op de **Ik wil de wizarddiskette in het volgende disktestation maken**→ **Volgende**.
- 5 Plaats de verwijderbare media, bijvoorbeeld een cd-rw, en klik op **OK**.
- 6 Nadat de schijf is gemaakt, verschijnt de boodschap **Ga nu naar de oude computer**. Klik *niet* op **Volgende**.
- 7 Ga naar de oude computer.

De gegevens van de oude computer kopiëren:

- 1 Plaats de wizardschijf in de oude computer en klik op **Start**→ **Uitvoeren**.
- 2 Blader met het veld **Openen** van het venster **Uitvoeren** naar het bestand **fastwiz** (op de verwisselbare media), en klik op **OK**.
- 3 Klik in het welkomstvenster van de wizard **Bestanden en instellingen overzetten** op **Volgende**.
- 4 Klik in het scherm **Oude of nieuwe computer?** op de optie **Oude computer**→ **Volgende**.
- 5 Selecteer de gewenste methode in het scherm **Op welke manier wilt u uw bestanden en instellingen overzetten**.
- 6 Selecteer in het scherm **Wat wilt u overzetten?** de items die u wilt overzetten en klik op **Volgende**.

Nadat de gegevens zijn gekopieerd, verschijnt het scherm **Gegevens verzamelen**.

- 7 Klik op **Voltooien**.

De gegevens overzetten naar de nieuwe computer:

- 1 Klik op het scherm **Ga nu naar de oude computer** op de nieuwe computer op **Volgende**.
- 2 Selecteer in het scherm **Waar bevinden zich de bestanden en instellingen?** de methode die u voor de overdracht van uw instellingen en bestanden hebt gekozen en klik op **Volgende**. Volg de aanwijzingen op het scherm.

De wizard leest de verzamelde bestanden en instellingen en brengt deze over naar de nieuwe computer.

Nadat alle instellingen en bestanden zijn overgezet, verschijnt het scherm **Voltooid**.

**3** Klik op **Voltooid** en start de nieuwe computer opnieuw op.



**OPMERKING:** Zoek voor meer informatie over het overzetten van gegevens in **support.dell.com** naar document #154781 (*What Are The Different Methods To Transfer Files From My Old Computer To My New Dell™ Computer Using the Microsoft® Windows® XP Operating System?* (Welke methoden zijn er om bestanden van mijn oude computer naar mijn nieuwe Dell™-computer over te brengen?)).



**OPMERKING:** Toegang tot het document in de Dell™ Knowledge Base is niet in alle landen mogelijk.

## Microsoft Windows Vista

- 1** Klik op de knop **Start** van Windows Vista  en daarna op **Bestanden en instellingen overzetten** → **Windows Easy Transfer starten**.
- 2** Klik in het dialoogvenster **Gebruikersaccountbeheer** op **Doorgaan**.
- 3** Klik op **Een nieuwe transfer starten** of **Doorgaan met een reeds gestarte transfer**.

Volg de instructies van de wizard Windows Easy Transfer op het scherm.



## Specificaties

 **OPMERKING:** Aanbiedingen kunnen per regio verschillen. Klik voor meer informatie over de configuratie van uw computer op **Start** → **Help en ondersteuning** en selecteer de optie om informatie over uw computer weer te geven.

 **OPMERKING:** Deze specificaties zijn zowel van toepassing op de Dell™ Latitude™ E5400 en E5500, tenzij anders wordt vermeld.

---

### Processor

---

Processortype	Intel® Core™ 2 Duo-processor Intel Celeron®-processor (socket P)
L1-cache	32 KB per instructie, 32 KB-datacache per kern
L2-cache	1 MB (Intel Celeron) maximaal 6 MB (Intel Core 2 Duo)
Frequentie front-side bus	maximaal 1066 MHz voor Intel Core 2 Duo

---

### Systeeminformatie

---

Chipset	Mobile Intel GE45 Express-chipset
Gegevensbusbreedte	64-bits
DRAM-busbreedte	Tweekanaals (2) 64-bits bussen
Busbreedte processoradres	32-bits
Flash-EPROM	16 MB
Grafische bus	n.v.t.
PCI-bus	32-bits
(PCI-Express gebruikt voor grafische controllers)	

---

### 3-in-1-geheugenkaartlezer

---

3-in-1-geheugenkaartcontroller	Ricoh R5C847
3-in-1-geheugenkaartconnector	3-in-1-combokaartconnector
Ondersteunde kaarten	SD-kaart (SD), SD I/O-kaart, MMC-kaart (MultiMediaCard)

---

### Geheugen

---

Aansluiting voor geheugenmodule	twee DIMM-sleuven
Capaciteit geheugenmodules	512 MB, 1-, 2-, 3- of 4-GB capaciteit
Type geheugen	DDR II 667 MHz en 800 MHz SDRAM
Minimumgeheugen	512 MB
Maximumgeheugen	4 GB

**OPMERKING:** Het beschikbare geheugen dat wordt weergegeven, geeft niet het volledige maximale geheugen weer dat is geïnstalleerd, omdat een deel van het geheugen is gereserveerd voor systeembestanden.

---

### Poorten en aansluitingen

---

Pc-kaart	Type I/II pc-kaartconnector
Geluidskaart	microfoonconnector, twee stereo hoofdtelefoon-/luidsprekerconnectoren
IEEE 1394	4-pins connector
Ondersteuning voor minikaarten (interne uitbreidingsleuven)	één full-minikaart- en één half-minikaartsleuf
Modem	optionele RJ-11-connector
Netwerkadapter	RJ-45-aansluiting
Video	S-video (ondersteunt S/PDIF-adapter), VGA
USB	vier USB-connectoren
Seriële poort	9-pins D-sub-connector
E-familie docking	144-pins dockingconnector

---

**Communicatie**

---

Modem	interne modem, optioneel
Netwerkadapter	10/100/1000 Ethernet LAN op systeemkaart
Draadloos	WLAN (wireless local area network), WPAN (wireless personal area network) minikaarten Draadloze Bluetooth®-technologie
Mobiele breedbandnetwerken (WWAN's)	Minikaart
GPS-netwerken	ondersteund door minikaart voor mobiel breedband

---

**Video**

---

Type videokaart:	Intel integrated UMA graphics
Videocontroller	Intel GE45
Videogeheugen	maximale omvang gedeeld videogeheugen is 256 MB
LCD-interface	LVDS
TV-ondersteuning	S-video-connector (S/PDIF)

---

**Geluidskaart**

---

Type geluidskaart	HDA (hoge definitie-audio)
Audiocontroller	IDT 92HD71B
Stereoconversie	24-bits (analoog-naar-digitaal en digitaal-naar-analoog)
Interfaces:	
Intern	HDA-bus (high-definition audio)
Extern	microfoonconnector, stereo hoofdtelefoons/luidsprekerconnector
Luidspreker	twee 4-ohm luidsprekers
Interne luidsprekerversterker	1 W per kanaal, 4 ohm
Interne microfoon	één analoge microfoon
Volumeknoppen	regelen volume en dempen

---

## Beeldscherm

---

Type (active-matrix TFT)	E5400 <ul style="list-style-type: none"><li>• Wide aspect WXGA CCFL of WXGA+ CCFL</li></ul> E5500 <ul style="list-style-type: none"><li>• Wide aspect WXGA of WXGA+ (TrueLife en antischittering)</li></ul>
Afmetingen:	VESA-standaard bij alle modellen
Maximale resoluties:	
WXGA CCFL	E5400 en E5500: <ul style="list-style-type: none"><li>• 1280 x 800 met antischittering</li></ul> E5400: <ul style="list-style-type: none"><li>• 1440 x 900 met antischittering</li></ul> E5500: <ul style="list-style-type: none"><li>• 1440 x 900 met TrueLife</li></ul>
Vernieuwingsfrequentie	60 Hz
Werkingshoek	0° (gesloten) tot 160°
Gezichtshoeken:	
	E5400: <ul style="list-style-type: none"><li>• 40°/40°/15°/30° (WXGA)</li><li>• 40°/40°/15°/30° (WXGA+)</li></ul> E5500: <ul style="list-style-type: none"><li>• 40°/40°/15°/30° (WXGA)</li><li>• 55°/55°/45°/45° (WXGA+)</li></ul>
Pixelpitch:	
WXGA	E5400: <ul style="list-style-type: none"><li>• 0,2373 mm x 0,2373 mm</li></ul> E5500: <ul style="list-style-type: none"><li>• 0,2588 mm x 0,2588 mm</li></ul>



---

**Beeldscherm (vervolg)**

---

WXGA+	E5400: <ul style="list-style-type: none"><li>• 0,2109 mm x 0,2109 mm</li></ul> E5500: <ul style="list-style-type: none"><li>• 0,2304 mm x 0,2304 mm</li></ul>
-------	---

---

**Toetsenbord**

---

Aantal toetsen	83 (alle landen behalve Denemarken, het Verenigd Koninkrijk, Brazilië en Japan); 84 (Denemarken en het Verenigd Koninkrijk); 85 (Brazilië); 87 (Japan)
Indeling	QWERTY/AZERTY/Kanji
Afmetingen	volledig formaat (19 mm toetspitch)

---

**Touchpad**

---

XY-positieresolutie  
(grafische tabelmodus)

Grootte:

Breedte	65,7 mm
Hoogte	38,2 mm

---

**Batterij**

---

Type "slimme" 4-, 6-, or 9-cels lithium-ion  
(6-cels is standaard)

Afmetingen:

Diepte	4- en 6-cels: 54 mm (1,12 inch)
	9-cels: 76 mm (2,99 inch)
Hoogte	4- en 6-cels: 19,8 mm (0,77 inch)
	9-cels: 21,1 mm (0,83 inch)
Breedte	4- en 6-cels: 206 mm (7,11 inch)
	9-cels: 224 mm (7,81 inch)

---

**Batterij (vervolg)**

---

Gewicht	4- en 6-cels: 326 g (0,72 pond) 9-cels: 487 g (1,07 pond)
Ampere/uur	4-, 6-, of 9- cels (2,6 Ahr) batterij
Spanning	4-cels: 14,8 VDC 6- en 9-cels: 11,1 VDC
Oplaadtijd (ongeveer):	
Dell™ ExpressCharge™-modus	2 uur om volledig op te laden
Normale oplaadmodus	4 uur om volledig op te laden
Werkingsduur (benadering)	<b>OPMERKING:</b> De werkingsduur van een batterij hangt af van de werkomstandigheden en kan aanzienlijk worden verkort onder bepaalde energie-intensieve omstandigheden (zie "Voedingsproblemen" op pagina 42).
Oplaadlimiet	300 laad-/ontlaadcycli
Temperatuurbereik:	
Bij bedrijf	0° tot 35° C
Opslag	-40° tot 60° C
Knoopbatterij	levensduur 4 jaar

---

**Netadapter**

---

Type	65 W Auto-Air-adapter, optioneel 90 W E-serie 90 W D-serie
Ingangsspanning	100–240 VAC
Ingangsstroom (maximum)	1,5 A
Ingangsfrequentie	50–60 Hz
Uitgangsstroom 65 W Auto-Air	3,34 A (maximale puls op 4 seconden)
Uitgangsstroom 90 W (E-serie)/ 90 W (D-serie)	5,62 A (maximale puls op 4 seconden)
Uitgangsstroom 90 W (doorlopend)	4,62 A

---

**Netadapter (vervolg)**

---

Uitgangsstroom 65 W of 90 W

Nominale uitgangsspanning 19,5 VDC

Afmetingen van 65 W Auto-Air:

Hoogte 16 mm (0,63 inch)

Breedte 66 mm (2,6 inch)

Diepte 127 mm (5,0 inch)

Gewicht (inclusief bekabeling) 0,29 kg (0,64 lb)

Afmetingen van 90 W (E-serie):

Hoogte 16 mm (0,63 inch)

Breedte 70 mm (2,76 inch)

Diepte 147 mm (5,8 inch)

Gewicht (inclusief bekabeling) 0,345 kg (0,76 lb)

Afmetingen van 90 W (D-serie):

Hoogte 34,2 mm (1,35 inch)

Breedte 60,87 mm (2,4 inch)

Diepte 153,45 mm (6,04 inch)

Gewicht (inclusief bekabeling) 0,555 kg (1,22 lb)

Temperatuurbereik:

Bij bedrijf 0° tot 40° C

Opslag -40° tot 70° C

---

**Fysieke specificaties**

---

E5400

Hoogte 338 mm (13,31 inch)

Breedte 240 mm (9,45 inch)

Diepte 37,0 mm (1,46 inch)

Gewicht 2,59 kg (5,7 lb) met UMA-graphics, 6-cels  
batterij en dvd

---

**Fysieke specificaties (vervolg)**

---

E5500

Hoogte	355 mm (13,99 inch)
Breedte	260 mm (10,24 inch)
Diepte	37,5 mm (1,48 inch)
Gewicht	2,91 kg (6,4 lb) met UMA graphics, 6-cels batterij en dvd

---

**Omgeving**

---

Temperatuurbereik:

Bij bedrijf	0° tot 35° C
Opslag	-40° tot 65° C

Relatieve vochtigheid (maximum):

Bij bedrijf	10% tot 90% (niet-condenserend)
Opslag	5% tot 95% (niet-condenserend)

Maximale trilling (met behulp van een willekeurig vibrerend spectrum dat de gebruikersomgeving simuleert):

Bij bedrijf	0,66 GRMS
Opslag	1,3 GRMS

Maximale schok (gemeten met vaste schijf in de parkeerstand bij een halve sinuspuls van 2 ms):

Bij bedrijf	140 G
Opslag	160 G

Hoogte (maximum):

Bij bedrijf	-5,2 tot 3048 m (-50 tot 10.000 ft)
Opslag	-15,2 tot 10.668 m (-50 tot 35.000 ft)

Contaminatieniveau in de lucht

G2 of lager, zoals gedefinieerd in ISA-S71.04-1985

# Probleemoplossing

 **WAARSCHUWING:** U voorkomt elektrische schokken, verwonding door bewegende ventilatorschoepen of ander letsel door de computer altijd los te koppelen van het elektriciteitsnet voordat u de kap opent.

 **WAARSCHUWING:** Raadpleeg de veiligheidsinstructies die met de computer zijn meegeleverd, voordat u begint met de procedures in dit gedeelte.

## Hulpmiddelen

### Aan/uit-lampjes

De tweekleurige lampjes van de aan/uit-knop aan de voorkant en op de bovenste kap van de computer lichten op en knipperen of branden ononderbroken om verschillende toestanden aan te geven:

- Als het aan/uit-lampje uit is, is de computer uitgeschakeld of krijgt deze geen stroom.
- Als het aan/uit-lampje blauw blijft branden, maar de computer niet reageert, moet u nagaan of het beeldscherm is aangesloten en of dit aan staat.
- Als het aan/uit-lampje blauw knippert, staat de computer in de stand-bymodus. Druk op een toets op het toetsenbord, beweeg de muis of druk op de aan/uit-knop om de normale werking te hervatten. Als het stroomlampje oranje knippert, krijgt de computer stroom, maar is er mogelijk een storing bij een apparaat als een geheugenmodule of videokaart of is een van deze apparaten onjuist geïnstalleerd.

### Geluidscodes

Uw computer kan tijdens het opstarten een reeks piepen later horen als fouten of problemen niet op de monitor kunnen worden weergegeven. Deze reeks pieptonen, ook wel een geluidscode genaamd, identificeert een probleem. Een mogelijke geluidscode bestaat uit een herhaalde reeks van drie korte pieptonen. Deze piepcode vertelt u dat de computer tegen een mogelijk probleem met het moederbord is aangelopen.

Als uw computer tijdens het opstarten pieptonen laat horen:

- 1 Schrijf de pieptooncode op.
- 2 Voer Dell Diagnostics uit om een eventuele ernstigere oorzaak te identificeren (zie "Dell Diagnostics (Dell-diagnostiek)" op pagina 40).

<b>Code (herhaalde korte pieptonen)</b>	<b>Beschrijving</b>	<b>Mogelijke oplossing</b>
1	Fout in de BIOS-checksum. Mogelijke moederbordfout.	Neem contact op met Dell.
2	Er zijn geen geheugenmodules gedetecteerd	<ol style="list-style-type: none"><li>1 Als er twee of meer geheugenmodules zijn geïnstalleerd, verwijdert u deze, plaatst u een ervan weer terug (zie de <i>Onderhoudshandleiding</i> op de Dell Support-website op <a href="http://support.dell.com">support.dell.com</a>) en start u de computer opnieuw op. Als de computer normaal opstart, kunt u de andere module terugplaatsen. Ga door tot u een defecte module hebt geïdentificeerd of tot u alle modules zonder problemen opnieuw hebt geïnstalleerd.</li><li>2 Installeer goed geheugen van hetzelfde type in uw computer, indien beschikbaar (zie de <i>Onderhoudshandleiding</i> op de Dell Support-website op <a href="http://support.dell.com">support.dell.com</a>).</li><li>3 Als het probleem aanhoudt, neemt u contact op met Dell.</li></ol>
3	Mogelijke storing in het moederbord	Neem contact op met Dell.

<b>Code (herhaalde korte pieptonen)</b>	<b>Beschrijving</b>	<b>Mogelijke oplossing</b>
4	RAM-lees/schrijffout	<p><b>1</b> Ga na of er sprake is van speciale vereisten aan de plaatsing van geheugenmodules/geheugenconnectoren (zie de <i>Onderhoudshandleiding</i> op de Dell Support-website op <a href="http://support.dell.com">support.dell.com</a>).</p> <p><b>2</b> Controleer of de geheugenmodules die u installeert compatibel zijn met uw computer (zie de <i>Onderhoudshandleiding</i> op de Dell Support-website op <a href="http://support.dell.com">support.dell.com</a>).</p> <p><b>3</b> Als het probleem aanhoudt, neemt u contact op met Dell.</p>
5	Fout met real-timeklok. Mogelijke batterij- of moederbordfout.	<p><b>1</b> Vervang de batterij (zie de <i>Onderhoudshandleiding</i> op de Dell Support-website op <a href="http://support.dell.com">support.dell.com</a>).</p> <p><b>2</b> Als het probleem aanhoudt, neemt u contact op met Dell.</p>
6	Fout tijdens Video-BIOS-test	Neem contact op met Dell.
7	Fout bij testen van CPU-cache	Neem contact op met Dell.

## Foutberichten



**WAARSCHUWING: Raadpleeg de veiligheidsinstructies die met de computer zijn meegeleverd, voordat u begint met de procedures in dit gedeelte.**

Als het foutbericht niet wordt vermeld, raadpleegt u de documentatie bij het besturingssysteem of het programma dat werd uitgevoerd toen het bericht verscheen.

**AUXILIARY DEVICE FAILURE (FOUT IN HULPAPPARAAT)** — De touchpad of externe muis is mogelijk defect. Controleer bij een externe muis de kabelaansluiting. Schakel de optie **Pointing Device** (Aanwijsapparaat) in het systeemsetupprogramma in. Zie uw *Onderhoudshandleiding* op [support.dell.com](http://support.dell.com) voor meer informatie. Als het probleem aanhoudt, moet u contact met Dell opnemen (zie "Contact opnemen met Dell" op pagina 67).

**BAD COMMAND OR FILE NAME (ONJUISTE OPDRACHT OF BESTANDSNAAM) —**

Controleer of u de opdracht correct hebt gespeld, spaties op de juiste plaats hebt gezet en de correcte padnaam hebt gebruikt.

**CACHE DISABLED DUE TO FAILURE (CACHE UITGESCHAKELD WEGENS FOET) —** Er is een fout opgetreden in de primaire cache van de microprocessor. Neem contact op met Dell (zie "Contact opnemen met Dell" op pagina 67).

**CD DRIVE CONTROLLER FAILURE (FOET IN CONTROLLER VAN CD-STATION) —** Het cd-station reageert niet meer op opdrachten van de computer.

**DATA ERROR (GEGEVENSFOET) —** Kan de gegevens niet lezen van de vaste schijf.

**DECREASING AVAILABLE MEMORY (EEN REDUCTIE VAN HET BESCHIKBAAR GEHEUGEN) —** Een of meer geheugenmodules zijn defect of zitten niet goed vast. Plaats de geheugenmodules opnieuw en vervang ze indien nodig. Zie uw *Onderhoudshandleiding* op [support.dell.com](http://support.dell.com) voor meer informatie.

**DISK C: FAILED INITIALIZATION (INITIALISATIE SCHIJF C: MISLUKT) —** De vaste schijf kon niet worden geïnitieerd. Voer de vaste-schijftests in Dell Diagnostics (Dell-diagnostiek) uit (zie "Dell Diagnostics (Dell-diagnostiek)" op pagina 40).

**DRIVE NOT READY (STATION NIET GEREED) —** Er moet een vaste schijf in het compartiment zitten om verder te kunnen gaan. Monteer een vaste schijf in het vaste-schijfcompartiment. Zie uw *Onderhoudshandleiding* op [support.dell.com](http://support.dell.com) voor meer informatie.

**ERROR READING PCMCIA CARD (ER IS EEN FOET OPGETREDEN TIJDENS HET LEZEN VAN DE PCMCIA-KAART) —** De computer kan de ExpressCard niet identificeren. Verwijder de kaart en plaats deze opnieuw of plaats een andere kaart. Zie uw *Onderhoudshandleiding* op [support.dell.com](http://support.dell.com) voor meer informatie.

**EXTENDED MEMORY SIZE HAS CHANGED (HOEVEELHEID UITGEBREID GEHEUGEN IS GEWIJZIGD) —** De hoeveelheid geheugen die in het NVRAM is vastgelegd, komt niet overeen met de hoeveelheid geheugen die in de computer is geïnstalleerd. Start de computer opnieuw op. Als de fout opnieuw optreedt, moet u contact opnemen met Dell (zie "Contact opnemen met Dell" op pagina 67).

**THE FILE BEING COPIED IS TOO LARGE FOR THE DESTINATION DRIVE (HET BESTAND DAT WORDT GEKOPIEERD, IS TE GROOT VOOR HET DOELSTATION) —** Het bestand dat u wilt kopiëren, is te groot om op de schijf te passen of de schijf is vol. Probeer het bestand naar een andere schijf te kopiëren of gebruik een schijf met een grotere capaciteit.



**A FILENAME CANNOT CONTAIN ANY OF THE FOLLOWING CHARACTERS (DE VOLGENDE TEKENS MOGEN NIET VOORKOMEN IN EEN BESTANDSNAAM): \ / : \* ? " < > | —**

Gebruik deze tekens niet in bestandsnamen.

**GATE A20 FAILURE (FOUT IN GATE A20)** — Mogelijk zit er een geheugenmodule los. Plaats de geheugenmodules opnieuw en vervang ze indien nodig. Zie uw *Onderhoudshandleiding* op [support.dell.com](http://support.dell.com) voor meer informatie.

**GENERAL FAILURE (ALGEMENE FOUT)** — Het besturingssysteem kan de opdracht niet uitvoeren. Dit bericht wordt gewoonlijk gevolgd door specifieke informatie, zoals *Papier is op*. Voer de juiste actie uit.

**HARD-DISK DRIVE CONFIGURATION ERROR (CONFIGURATIEFOUT VASTE-SCHIJFSTATION)** — De computer herkent het stationstype niet. Zet de computer uit, verwijder de vaste schijf (zie uw *Onderhoudshandleiding* op [support.dell.com](http://support.dell.com)) en start de computer vanaf een cd. Schakel daarna de computer weer uit, plaats de vaste schijf terug en start de computer opnieuw op. Voer de vaste-schijftests in Dell Diagnostics (Dell-diagnostiek) uit (zie "Dell Diagnostics (Dell-diagnostiek)" op pagina 40).

**HARD-DISK DRIVE CONTROLLER FAILURE 0 (FOUT IN CONTROLLER VASTE-SCHIJFSTATION 0)** — De vaste schijf reageert niet meer op opdrachten van de computer. Zet de computer uit, verwijder de vaste schijf (zie uw *Onderhoudshandleiding* op [support.dell.com](http://support.dell.com)) en start de computer vanaf een cd. Schakel daarna de computer weer uit, plaats de vaste schijf terug en start de computer opnieuw op. Als het probleem aanhoudt, probeert u een ander station. Voer de vaste-schijftests in Dell Diagnostics (Dell-diagnostiek) uit (zie "Dell Diagnostics (Dell-diagnostiek)" op pagina 40).

**HARD-DISK DRIVE FAILURE (STORING IN VASTE-SCHIJFSTATION)** — De vaste schijf reageert niet meer op opdrachten van de computer. Zet de computer uit, verwijder de vaste schijf (zie uw *Onderhoudshandleiding* op [support.dell.com](http://support.dell.com)) en start de computer vanaf een cd. Schakel daarna de computer weer uit, plaats de vaste schijf terug en start de computer opnieuw op. Als het probleem aanhoudt, probeert u een ander station. Voer de vaste-schijftests in Dell Diagnostics (Dell-diagnostiek) uit (zie "Dell Diagnostics (Dell-diagnostiek)" op pagina 40).

**HARD-DISK DRIVE READ FAILURE (FOUT BIJ LEZEN VAN VASTE-SCHIJFSTATION)** — Mogelijk is de vaste schijf defect. Zet de computer uit, verwijder de vaste schijf (zie uw *Onderhoudshandleiding* op [support.dell.com](http://support.dell.com)) en start de computer vanaf een cd. Schakel daarna de computer weer uit, plaats de vaste schijf terug en start de computer opnieuw op. Als het probleem aanhoudt, probeert u een ander station. Voer de vaste-schijftests in Dell Diagnostics (Dell-diagnostiek) uit (zie "Dell Diagnostics (Dell-diagnostiek)" op pagina 40).

**INSERT BOOTABLE MEDIA (PLAATS EEN OPSTARTBAAR MEDIUM)** — Het besturingssysteem probeert op te starten vanaf een niet-opstartbaar medium, zoals een diskette of cd. Insert bootable media (plaats een opstartbaar medium).

**INVALID CONFIGURATION INFORMATION-PLEASE RUN SYSTEM SETUP PROGRAM (ONGELDIGE CONFIGURATIEGEGEVENS-VOER SYSTEM SETUP-PROGRAMMA UIT)** — De systeemconfiguratiegegevens komen niet overeen met de hardwareconfiguratie. De grootste kans dat dit bericht wordt weergegeven, is na het plaatsen van een geheugenmodule. Corrigeer de van toepassing zijnde opties in het System Setup-programma. Zie uw *Onderhoudshandleiding* op [support.dell.com](http://support.dell.com) voor meer informatie.

**KEYBOARD CLOCK LINE FAILURE (FOUT IN KLOKLIJN TOETSENBORD)** — Controleer bij een extern toetsenbord de kabelaansluiting. Voer de toetsenbordcontrollertest in Dell Diagnostics (Dell-diagnostiek) uit (zie "Dell Diagnostics (Dell-diagnostiek)" op pagina 40).

**KEYBOARD CONTROLLER FAILURE (FOUT IN TOETSENBORDCONTROLLER)** — Controleer bij een extern toetsenbord de kabelaansluiting. Start de computer opnieuw op en raak tijdens het opstarten het toetsenbord en de muis niet aan. Voer de toetsenbordcontroller-test in Dell Diagnostics (Dell-diagnostiek) uit (zie "Dell Diagnostics (Dell-diagnostiek)" op pagina 40).

**KEYBOARD DATA LINE FAILURE (FOUT IN DATALIJN TOETSENBORD)** — Controleer bij een extern toetsenbord de kabelaansluiting. Voer de toetsenbordcontroller-test in Dell Diagnostics (Dell-diagnostiek) uit (zie "Dell Diagnostics (Dell-diagnostiek)" op pagina 40).

**KEYBOARD STUCK KEY FAILURE (TOETSENBORDTOETS ZIT VAST)** — Controleer bij een extern toetsenbord of -blok de kabelaansluiting. Start de computer opnieuw op en raak tijdens het opstarten het toetsenbord en de muis niet aan. Voer de test voor vastzittende toetsen uit in Dell Diagnostics (Dell-diagnostiek) uit (zie "Dell Diagnostics (Dell-diagnostiek)" op pagina 40).

**LICENSED CONTENT IS NOT ACCESSIBLE IN MEDIADIRECT (GELICENTIEERDE INHOUD IS NIET TOEGANKELIJK IN MEDIADIRECT)** — Dell™ MediaDirect™ kan de DRM-beperkingen (Digital Rights Management) op het bestand niet controleren en kan het daarom niet afspelen (zie "Dell Diagnostics (Dell-diagnostiek)" op pagina 40).

**MEMORY ADDRESS LINE FAILURE AT ADDRESS, READ VALUE EXPECTING VALUE (ADRESLIJNFOUT GEHEUGEN IN ADRES, GELEZEN WAARDE VERWACHT WAARDE)** — Mogelijk is er een geheugenmodule die defect is of niet goed vastzit. Plaats de geheugenmodules opnieuw en vervang ze indien nodig. Zie uw *Onderhoudshandleiding* op [support.dell.com](http://support.dell.com) voor meer informatie.

**MEMORY ALLOCATION ERROR (GEHEUGENTOEWIJZINGSFOUT)** — Er is een conflict tussen de software die u wilt uitvoeren en het besturingssysteem of een ander programma of hulpprogramma. Schakel de computer uit, wacht 30 seconden en start hem opnieuw op. Probeer het programma opnieuw uit te voeren. Als het foutbericht nog steeds wordt weergegeven, moet u de documentatie bij de software raadplegen.

**MEMORY DATA LINE FAILURE AT ADDRESS, READ VALUE EXPECTING VALUE (DATALIJNFOUT GEHEUGEN IN ADRES, GELEZEN WAARDE VERWACHT WAARDE)** — Mogelijk is er een geheugenmodule die defect is of niet goed vastzit. Plaats de geheugenmodules opnieuw en vervang ze indien nodig. Zie uw *Onderhoudshandleiding* op [support.dell.com](http://support.dell.com) voor meer informatie.

**MEMORY DOUBLE WORD LOGIC FAILURE AT ADDRESS, READ VALUE EXPECTING VALUE (DUBBELWOORDLOGICAFOUT GEHEUGEN IN ADRES, GELEZEN WAARDE VERWACHT WAARDE)** — Mogelijk is er een geheugenmodule die defect is of niet goed vastzit. Plaats de geheugenmodules opnieuw en vervang ze indien nodig. Zie uw *Onderhoudshandleiding* op [support.dell.com](http://support.dell.com) voor meer informatie.

**MEMORY ODD/EVEN LOGIC FAILURE AT ADDRESS, READ VALUE EXPECTING VALUE (ONEVEN/EVEN-LOGICAFOUT GEHEUGEN IN ADRES, GELEZEN WAARDE VERWACHT WAARDE)** — Mogelijk is er een geheugenmodule die defect is of niet goed vastzit. Plaats de geheugenmodules opnieuw en vervang ze indien nodig. Zie uw *Onderhoudshandleiding* op [support.dell.com](http://support.dell.com) voor meer informatie.

**MEMORY WRITE/READ FAILURE AT ADDRESS, READ VALUE EXPECTING VALUE (LEES/SCHRIJFFOUT GEHEUGEN IN ADRES, GELEZEN WAARDE VERWACHT WAARDE)** — Mogelijk is er een geheugenmodule die defect is of niet goed vastzit. Plaats de geheugenmodules opnieuw en vervang ze indien nodig. Zie uw *Onderhoudshandleiding* op [support.dell.com](http://support.dell.com) voor meer informatie.

**NO BOOT DEVICE AVAILABLE (GEEN OPSTARTAPPARAAT BESCHIKBAAR)** — De computer kan de vaste schijf niet vinden. Als de vaste schijf uw opstartbron is, moet u controleren of deze is gemonteerd, goed vastzit en als opstartbron is gepartitioneerd.

**NO BOOT SECTOR ON HARD DRIVE (GEEN OPSTARTSECTOR OP VASTE SCHIJF)** — Mogelijk is het besturingssysteem beschadigd. Neem contact op met Dell (zie "Contact opnemen met Dell" op pagina 67).

**NO TIMER TICK INTERRUPT (GEEN TIMERTIKONDERBREKING)** — Mogelijk werkt een chip op de systeemkaart niet goed. Voer de System Set-tests in Dell Diagnostics (Dell-diagnostiek) uit (zie "Dell Diagnostics (Dell-diagnostiek)" op pagina 40).

**NOT ENOUGH MEMORY OR RESOURCES. EXIT SOME PROGRAMS AND TRY AGAIN (ONVOLDOENDE GEHEUGEN OF BRONNEN; SLUIT EEN AANTAL PROGRAMMA'S AF EN PROBEER HET OPNIEUW)** — Er zijn te veel programma's geopend. Sluit alle vensters en open het programma dat u wilt gebruiken.

**OPERATING SYSTEM NOT FOUND (BESTURINGSSYSTEEM NIET GEVONDEN)** — Installeer de vaste schijf (zie uw *Onderhoudshandleiding* op [support.dell.com](http://support.dell.com)). Als het probleem aanhoudt, moet u contact met Dell opnemen (zie "Contact opnemen met Dell" op pagina 67).

**OPTIONAL ROM BAD CHECKSUM (ONJUISTE CONTROLESOM OPTIONELE ROM)** — Er zit een fout in de optionele ROM. Neem contact op met Dell (zie "Contact opnemen met Dell" op pagina 67).

**A REQUIRED .DLL FILE WAS NOT FOUND (EEN VEREIST .DLL-BESTAND IS NIET GEVONDEN)** — Het programma dat u wilt openen, mist een essentieel bestand. Verwijder het programma en installeer het opnieuw.

*Windows XP:*

- 1 Klik op **Start** → **Configuratieschermbord** → **Software** → **Programma's wijzigen of verwijderen**.
- 2 Selecteer het programma dat u wilt verwijderen.
- 3 Klik op **Wijzigen/Verwijderen**.
- 4 Raadpleeg de documentatie bij het programma voor installatie-instructies.

*Windows Vista:*

- 1 Klik in Windows Vista op de knop **Start**  → **Configuratieschermbord** → **Programma's** → **Programma's en functies**.
- 2 Selecteer het programma dat u wilt verwijderen.
- 3 Klik op **Wijzigen/Verwijderen**.
- 4 Raadpleeg de documentatie bij het programma voor installatie-instructies.

**SECTOR NOT FOUND (SECTOR NIET GEVONDEN)** — Het besturingssysteem kan geen sector op de vaste schijf vinden. Mogelijk is er een defecte sector of beschadigde FAT op de vaste schijf. Voer het Windows-hulpprogramma voor foutcontrole uit om de bestandsstructuur op de vaste schijf te controleren. Zie Help en ondersteuning van Windows voor instructies (klik op **Start** → **Help en ondersteuning**). Als een groot aantal sectoren defect zijn, maakt u (indien mogelijk) een back-up van de gegevens en formatteert u de vaste schijf opnieuw.

**SEEK ERROR (ZOEKFOUT)** — Het besturingssysteem kan een bepaald spoor op de vaste schijf niet vinden.

**SHUTDOWN FAILURE (AFSLUITFOUT)** — Mogelijk werkt een chip op de systeemkaart niet goed. Voer de System Set-tests in Dell Diagnostics (Dell-diagnostiek) uit (zie "Dell Diagnostics (Dell-diagnostiek)" op pagina 40).

**TIME-OF-DAY CLOCK LOST POWER (DAGTIJDKLOK HEEFT GEEN VOEDING MEER)** — Er zijn systeemconfiguratie-instellingen beschadigd. Sluit de computer aan op een stopcontact om de batterij op te laden. Als het probleem aanhoudt, moet u proberen de gegevens te herstellen door het System Setup-programma te openen. Sluit het programma daarna meteen af (zie de *Onderhoudshandleiding* op [support.dell.com](http://support.dell.com)). Als het bericht opnieuw wordt weergegeven, moet u contact opnemen met Dell (zie "Contact opnemen met Dell" op pagina 67).

**TIME-OF-DAY CLOCK STOPPED (DAGTIJDKLOK IS GESTOPT)** — Mogelijk moet de reservebatterij worden opgeladen, die de systeemconfiguratie-instellingen ondersteunt. Sluit de computer aan op een stopcontact om de batterij op te laden. Als het probleem aanhoudt, moet u contact met Dell opnemen (zie "Contact opnemen met Dell" op pagina 67).

**TIME-OF-DAY NOT SET-PLEASE RUN THE SYSTEM SETUP PROGRAM (DAGTIJD IS NIET INGESTELD; VOER HET SYSTEM SETUP-PROGRAMMA UIT)** — De in het System Setup-programma ingestelde tijd of datum komt niet overeen met die van de systeemklok. Corrigeer de instellingen voor de opties **Datum** en **Tijd**. Zie uw *Onderhoudshandleiding* op [support.dell.com](http://support.dell.com) voor meer informatie.

**TIMER CHIP COUNTER 2 FAILED (FOUT IN TIMERCHIPTELLER 2)** — Mogelijk werkt een chip op de systeemkaart niet goed. Voer de System Set-tests in Dell Diagnostics (Dell-diagnostiek) uit (zie "Dell Diagnostics (Dell-diagnostiek)" op pagina 40).

**UNEXPECTED INTERRUPT IN PROTECTED MODE (ONVERWACHTE ONDERBREKING IN VEILIGE MODUS)** — Mogelijk werkt de toetsenbordcontroller niet goed of zit er een geheugenmodule los. Voer de systeemgeheugentests en de toetsenbordcontrollertest uit in Dell Diagnostics (Dell-diagnostiek) (zie "Dell Diagnostics (Dell-diagnostiek)" op pagina 40).

**X:\ IS NOT ACCESSIBLE. THE DEVICE IS NOT READY (X:\ IS NIET TOEGANKELIJK. HET APPARAAT IS NIET GEREED)** — Plaats een schijf in het station en probeer het opnieuw.

**WARNING: BATTERY IS CRITICALLY LOW (WAARSCHUWING: BATTERIJ IS BIJNA LEEG)** — De batterij is bijna leeg. Vervang de batterij of sluit de computer op een stopcontact aan. Activeer anders de sluimerstand of schakel de computer uit.

## Systeemberichten



**OPMERKING:** Als het door u ontvangen bericht niet in de tabel wordt vermeld, raadpleegt u de documentatie bij het besturingssysteem of het programma dat werd uitgevoerd toen het bericht verscheen.

**ALERT! PREVIOUS ATTEMPTS AT BOOTING THIS SYSTEM HAVE FAILED AT CHECKPOINT [NNNN]. FOR HELP IN RESOLVING THIS PROBLEM, PLEASE NOTE THIS CHECKPOINT AND CONTACT DELL TECHNICAL SUPPORT (WAARSCHUWING! EERDERE POGINGEN OM DIT SYSTEEM OP TE STARTEN ZIJN MISLUKT BIJ CONTROLEPUNT [NNNN]. NOTEER DIT CONTROLEPUNT EN NEEM CONTACT OP MET DE TECHNISCHE ONDERSTEUNING VAN DELL OM DIT PROBLEEM OP TE LOSSEN)** — De computer is er drie keer achtereen niet in geslaagd om de opstartprocedure uit te voeren voor dezelfde fout (zie "Contact opnemen met Dell" op pagina 67 voor hulp).

**CMOS CHECKSUM ERROR (FOUT IN CMOS-CONTROLESOM)** — Mogelijke moederbordfout of de RTC-batterij is bijna leeg. Vervang de batterij. Zie uw *Onderhoudshandleiding* op [support.dell.com](http://support.dell.com) of zie "Contact opnemen met Dell" op pagina 67 voor hulp.

**CPU FAN FAILURE (DEFECTE PROCESSORVENTILATOR)** — Storing in de ventilator van de processor. Vervang de ventilator van de processor. Zie uw *Onderhoudshandleiding* op [support.dell.com](http://support.dell.com).

**HARD-DISK DRIVE FAILURE (STORING IN VASTE-SCHIJFSTATION)** — Mogelijke storing in de vaste schijf tijdens POST van de vaste schijf. Controleer kabels, vervang de vaste schijf of zie "Contact opnemen met Dell" op pagina 67 voor hulp.

**HARD-DISK DRIVE READ FAILURE (FOUT BIJ LEZEN VAN VASTE-SCHIJFSTATION)** — Mogelijke storing van de vaste schijf tijdens de opstarttest van de vaste schijf (zie "Contact opnemen met Dell" op pagina 67 voor hulp).

**KEYBOARD FAILURE (TOETSENBORD WERKT NIET)** — Er is een storing in het toetsenbord of de kabel van het toetsenbord zit los.

**NO BOOT DEVICE AVAILABLE (GEEN OPSTARTAPPARAAT BESCHIKBAAR)** — Er is geen opstartpartitie op de vaste schijf, de kabel van de vaste schijf is los of er is geen opstartapparaat.

- Is de vaste schijf uw opstartapparaat, dan controleert u of de kabels zijn aangesloten en of het station juist is geïnstalleerd en als opstartapparaat is gepartitioneerd.
- Open System Setup en ga na of de informatie over de opstartvolgorde juist is. Zie uw *Onderhoudshandleiding* op [support.dell.com](http://support.dell.com).

**NO TIMER TICK INTERRUPT (GEEN TIMERTIKONDERBREKING)** — Mogelijk is er sprake van een defect in een chip op het moederbord of een defect in het moederbord zelf (zie "Contact opnemen met Dell" op pagina 67 voor hulp).

**USB OVER CURRENT ERROR (USB GEBRUIKT TE VEEL STROOM)** — Koppel het USB-apparaat los. Gebruik een externe stroombron voor het USB-apparaat.

**NOTICE - HARD DRIVE SELF MONITORING SYSTEM HAS REPORTED THAT A PARAMETER HAS EXCEEDED ITS NORMAL OPERATING RANGE. DELL RECOMMENDS THAT YOU BACK UP YOUR DATA REGULARLY. A PARAMETER OUT OF RANGE MAY OR MAY NOT INDICATE A POTENTIAL HARD DRIVE PROBLEM (KENNISGEVING - HET ZELFCONTROLLEREND SYSTEEM VAN DE VASTE SCHIJF HEEFT AANGEGEVEN DAT EEN VAN DE PARAMETERS HET NORMALE GEBRUIKSBEREIK HEEFT Overschreden. DELL RAADT AAN OM REGELMATIG EEN RESERVEKOPIE TE MAKEN VAN UW GEGEVENS. EEN PARAMETER DIE BUITEN HET BEREIK LIGT, KAN AL DAN NIET DUIDEN OP EEN MOGELIJK PROBLEEM MET DE VASTE SCHIJF)** — S.M.A.R.T-fout, mogelijke HDD-fout. Deze functie kan worden in- en uitgeschakeld in BIOS Setup.

## Problemen met hard- en software oplossen

Als een apparaat niet wordt gedetecteerd tijdens het installeren van het besturingssysteem of als het wel wordt gedetecteerd maar niet juist wordt geconfigureerd, kunt u de Probleemoplosser voor hardware gebruiken om de incompatibiliteit op te lossen.

U start de Probleemoplosser voor hardware als volgt:

*Windows Vista:*

- 1 Klik op de knop Start van Windows Vista  en klik op **Help en ondersteuning**.
- 2 Typ **probleemoplosser voor hardware** in het zoekveld en druk op <Enter> om de zoekactie te starten.
- 3 Selecteer in de zoekresultaten de optie die het probleem het beste omschrijft en volg de overige stappen voor probleemoplossing.

*Windows XP:*

- 1 Klik op **Start** → **Help en ondersteuning**.
- 2 Typ **probleemoplosser voor hardware** in het zoekveld en druk op <Enter> om de zoekactie te starten.
- 3 Klik in het gedeelte **Een probleem oplossen** op **Probleemoplosser voor hardware**.
- 4 Selecteer in de lijst **Probleemoplosser voor hardware** de optie die het probleem het beste omschrijft en klik op **Volgende** om de overige stappen voor probleemoplossing te volgen.

## Dell Diagnostics (Dell-diagnostiek)

 **WAARSCHUWING:** Raadpleeg de veiligheidsinstructies die met de computer zijn meegeleverd, voordat u begint met de procedures in dit gedeelte.

### Als u gebruik maakt van Dell Diagnostics (Dell Diagnose: gebruik)

Als er zich een probleem voordoet met uw computer, moet u eerst de controles uitvoeren die worden beschreven in Vastlopen en softwareproblemen (zie "Vastlopen en softwareproblemen" op pagina 44) en moet u eerst Dell Diagnostics (Dell-diagnostiek) uitvoeren voordat u contact met Dell opneemt voor technische hulp. Het verdient de aanbeveling om deze procedures af te drukken voordat u begint.

 **KENNISGEVING:** Dell Diagnostics (Dell-diagnostiek) werkt alleen op Dell-computers.

 **OPMERKING:** De *Drivers and Utilities* media is optioneel en is mogelijk niet met uw computer meegeleverd.

Zie uw *Onderhoudshandleiding* op [support.dell.com](http://support.dell.com) om de configuratiegegevens voor uw computer door te nemen en ga na of het apparaat dat u wilt testen in het System Setup-programma wordt weergegeven en actief is.

Start Dell Diagnostics (Dell-diagnostiek) vanaf de vaste schijf of vanaf de *Drivers and Utilities* media.

### Dell Diagnostics (Dell-diagnostiek) vanaf de vaste schijf starten

 **OPMERKING:** Zie "Contact opnemen met Dell" op pagina 67 als uw computer geen beeld geeft.

- 1 Controleer of de computer is aangesloten op een stopcontact dat naar behoren werkt.
- 2 Zet de computer aan of start deze opnieuw op.
- 3 Druk op F12 zodra het DELL™-logo verschijnt. Selecteer **Diagnostics** (Dell-diagnostiek) in het opstartmenu en druk op <Enter>.

 **OPMERKING:** Als u te lang wacht en het logo van het besturingssysteem verschijnt, moet u blijven wachten tot het bureaublad van Microsoft® Windows® wordt weergegeven. Daarna sluit u de computer af en probeert u het opnieuw.

 **OPMERKING:** Als een bericht wordt weergegeven dat er geen partitie met een diagnostisch hulpprogramma is gevonden, voert u Dell Diagnostics (Dell-diagnostiek) uit vanaf de *Drivers and Utilities* media.



- 4 Druk op een willekeurige toets om Dell Diagnostics (Dell-diagnostiek) te starten vanaf de partitie met diagnostische hulpprogramma's op de vaste schijf. Volg de instructies op het beeldscherm.

### **Dell Diagnostics (Dell-diagnostiek) starten vanaf de *Drivers and Utilities* media**

- 1 Plaats de *Drivers and Utilities* media in het station.
- 2 Zet de computer uit en start deze opnieuw.

Wanneer het DELL-logo verschijnt, drukt u direct op <F12>.



**OPMERKING:** Als u te lang wacht en het logo van het besturingssysteem verschijnt, wacht u totdat het bureaublad van Microsoft® Windows® wordt weergegeven. Vervolgens sluit u de computer af en probeert u het opnieuw.



**OPMERKING:** Met de volgende stappen wordt de opstartvolgorde slechts eenmalig gewijzigd. De volgende keer dat u weer opstart, zal de computer dit doen volgens de apparaten die zijn aangegeven in het System Setup-programma.

- 3 Wanneer de lijst met opstartapparaten verschijnt, markeert u het cd/dvd/cd-rw-station en drukt u op <Enter>.
- 4 Kies in het menu dat wordt weergegeven de optie **Boot from CD-ROM** (Opstarten vanaf cd) en druk op <Enter>.
- 5 Type 1 om het cd-menu te starten en druk op <Enter> om verder te gaan.
- 6 Selecteer **Run the Dell 32-bit Diagnostics** (32-bits Dell-diagnostiek uitvoeren) in de genummerde lijst. Als er meerdere versies worden aangegeven, moet u de versie selecteren die op uw computer van toepassing is.
- 7 Wanneer het **Main Menu** (hoofdmenu) van Dell Diagnostics (Dell-diagnostiek) wordt weergegeven, selecteert u de test die u wilt uitvoeren en volgt u de instructies op uw scherm.

## **Tips voor het oplossen van problemen**

Gebruik de volgende tips voor het oplossen van problemen met uw computer:

- Als u problemen krijgt na het toevoegen of verwijderen van een onderdeel, gaat u de installatieprocedures na en controleert u of het onderdeel correct is geïnstalleerd (zie de *Onderhoudshandleiding* op [support.dell.com](http://support.dell.com)).
- Als een apparaat niet werkt, controleert u of dit apparaat correct is aangesloten.

- Als er een foutmelding op het scherm verschijnt, schrijft u deze exact over. Met dit bericht kan het personeel sneller achterhalen wat het probleem is en een oplossing vinden.
- Als er een foutmelding in een programma verschijnt, raadpleegt u de documentatie bij het programma.



**OPMERKING:** De procedures in dit document zijn geschreven voor de standaardweergave van Windows, dus mogelijk zijn ze niet van toepassing als u de klassieke weergave van Windows op uw Dell-computer hebt ingesteld.

## Voedingsproblemen



**WAARSCHUWING:** Raadpleeg de veiligheidsinstructies die met de computer zijn meegeleverd, voordat u begint met de procedures in dit gedeelte.

**ALS HET AAN/UIT-LAMPJE IS UITGESCHAKELD** — De computer wordt uitgeschakeld of krijgt geen stroom.

- Steek de stroomkabel terug in de stroomkabelaansluiting aan de achterkant van de computer en het stopcontact.
- Vermijd het gebruik van contactdozen, verlengkabels en andere voedingsbeschermingsapparaten om te controleren of de computer aangaat.
- Zorg dat alle contactdozen die worden gebruikt, in een stopcontact zijn gestoken en zijn ingeschakeld.
- Controleer of er stroom uit het stopcontact komt door er een ander apparaat, zoals een lamp, op aan te sluiten.
- Ga na of de hoofdstroomkabel en de kabel van het voorpaneel goed op de systeemkaart zijn aangesloten (zie uw *Onderhoudshandleiding* op [support.dell.com](http://support.dell.com)).

**ALS HET AAN/UIT-LAMPJE BLAUW IS EN DE COMPUTER NIET REAGEERT** —

- Ga na of het beeldscherm is aangesloten en of het aan staat.
- Zie "Geluidscodes" op pagina 29 als het beeldscherm is aangesloten en aan staat.

**ALS HET AAN/UIT-LAMPJE BLAUW KNIPPERT** — De computer is in de stand-bymodus. Druk op een toets op het toetsenbord, beweeg de muis of druk op de aan/uit-knop om de normale werking te hervatten.

**ALS HET AAN/UIT-LAMPJE ORANJE KNIPPERT** — De computer krijgt stroom, een van de apparaten is mogelijk defect of verkeerd geïnstalleerd.

- Verwijder alle geheugenmodules en installeer deze opnieuw (zie uw *Onderhoudshandleiding* op [support.dell.com](http://support.dell.com)).
- Verwijder eventuele uitbreidingskaarten, inclusief videokaarten, en installeer deze opnieuw (zie uw *Onderhoudshandleiding* op [support.dell.com](http://support.dell.com)).

**ALS HET AAN/UIT-LAMPJE ORANJE BRANDT** — Er is een stroomvoorzieningsprobleem. Een van de apparaten is mogelijk defect of is verkeerd geïnstalleerd.

- Zorg ervoor dat de stroomkabel van de processor goed is aangesloten op de stroomaansluiting van de systeemkaart (zie uw *Onderhoudshandleiding* op [support.dell.com](http://support.dell.com)).
- Ga na of de hoofdstroomkabel en de kabel van het voorpaneel goed op de systeemkaart zijn aangesloten (zie uw *Onderhoudshandleiding* op [support.dell.com](http://support.dell.com)).

**HEF INTERFERENTIE OP** — Een aantal oorzaken hiervan zijn:

- Stroom-, toetsenbord- en muisverlengkabels
- Te veel apparaten aangesloten op dezelfde contactdoos
- Meerdere contactdozen aangesloten op hetzelfde stopcontact

## Problemen met geheugen



**WAARSCHUWING:** Raadpleeg de veiligheidsinstructies die met de computer zijn meegeleverd, voordat u begint met de procedures in dit gedeelte.

**ALS ER EEN BERICHT VERSCHIJNT DAT AANGEEFT DAT ER ONVOLDOENDE GEHEUGEN IS** —

- Bewaar en sluit alle geopende bestanden of programma's die u niet gebruikt om erachter te komen of daarmee het probleem is opgelost.
- Raadpleeg de documentatie bij de software voor de minimale geheugeneisen. Installeer zo nodig extra geheugen (zie uw *Onderhoudshandleiding* op [support.dell.com](http://support.dell.com)).
- Verwijder de geheugenmodules en plaats deze opnieuw (zie uw *Onderhoudshandleiding* op [support.dell.com](http://support.dell.com)) om er zeker van te zijn dat de computer goed met het geheugen communiceert.
- Voer Dell Diagnostics (Dell-diagnostiek) uit (zie "Dell Diagnostics (Dell-diagnostiek)" op pagina 40).

## ALS ER ANDERE PROBLEMEN MET HET GEHEUGEN ZIJN —

- Verwijder de geheugenmodules en plaats deze opnieuw (zie uw *Onderhoudshandleiding* op [support.dell.com](http://support.dell.com)) om er zeker van te zijn dat de computer goed met het geheugen communiceert.
- Zorg ervoor dat u de installatierichtlijnen voor geheugen volgt (zie uw *Onderhoudshandleiding* op [support.dell.com](http://support.dell.com)).
- Ga na of het geheugen dat u gebruikt, door de computer wordt ondersteund. Zie voor meer informatie over het type geheugen dat uw computer ondersteunt "Geheugen" op pagina 22.
- Voer Dell Diagnostics (Dell-diagnostiek) uit (zie "Dell Diagnostics (Dell-diagnostiek)" op pagina 40).

## Vastlopen en softwareproblemen



**WAARSCHUWING:** Raadpleeg de veiligheidsinstructies die met de computer zijn meegeleverd, voordat u begint met de procedures in dit gedeelte.

### De computer start niet op

**CONTROLEER OF DE STROOMKABEL GOED IS AANGESLOTEN OP DE COMPUTER EN HET STOPCONTACT**

### De computer reageert niet meer



**KENNISGEVING:** U loopt het risico gegevens te verliezen als u het besturingssysteem niet afsluit.

**SCHAKEL DE COMPUTER UIT** — Als u geen reactie krijgt door op een toets op het toetsenbord te drukken of de muis te bewegen, moet u de aan/uit-knop minstens 8-10 seconden ingedrukt houden (totdat de computer uitgaat). Start de computer vervolgens opnieuw op.

### Een programma reageert niet meer

**BEËINDIG HET PROGRAMMA** —

- 1 Druk tegelijkertijd op <Ctrl><Shift><Esc> om Taakbeheer te openen.
- 2 Klik op de tab Toepassingen.
- 3 Klik op het programma dat niet meer reageert en klik dan op **Taak beëindigen**.

## Een programma blijft crashen



**OPMERKING:** Bij software worden normaliter installatie-instructies geleverd in de vorm van een installatiehandleiding of een handleiding op een diskette, cd of dvd.

**RAADPLEEG DE SOFTWAREDOCUMENTATIE** — Indien nodig maakt u de installatie van het programma ongedaan en installeer u het opnieuw.

## Er is een programma dat is ontwikkeld voor een eerdere versie van het Microsoft® Windows®-besturingssysteem

### VOER DE WIZARD PROGRAMMACOMPATIBILITEIT UIT —

*Windows Vista:*

Met de wizard Programmacompatibiliteit wordt een programma zodanig geconfigureerd dat dit wordt uitgevoerd in een omgeving die vergelijkbaar is met een andere omgeving dan die van het besturingssysteem Windows Vista.

- 1 Klik op **Start**  → **Configuratiescherm** → **Programma's** → **Een ouder programma met deze versie van Windows gebruiken**.
- 2 Klik in het welkomstschermbild op **Volgende**.
- 3 Volg de aanwijzingen op het scherm.

*Windows XP:*

Met de wizard Programmacompatibiliteit wordt een programma zodanig geconfigureerd dat dit wordt uitgevoerd in een omgeving die vergelijkbaar is met een andere omgeving dan die van het besturingssysteem Windows XP.

- 1 Klik op **Start** → **Alle programma's** → **Bureau-accessoires** → **Wizard Programmacompatibiliteit** → **Volgende**.
- 2 Volg de aanwijzingen op het scherm.

## Er verschijnt een blauw venster-

**SCHAKEL DE COMPUTER UIT** — Als u geen reactie krijgt door op een toets op het toetsenbord te drukken of de muis te bewegen, moet u de aan/uit-knop minstens 8-10 seconden ingedrukt houden (totdat de computer uitgaat). Start de computer vervolgens opnieuw op.

## Andere softwareproblemen

### **RAADPLEEG DE SOFTWAREDOCUMENTATIE OF NEEM CONTACT OP MET DE SOFTWAREFABRIKANT VOOR INFORMATIE OVER PROBLEEMOPLOSSING —**

- Ga na of het programma compatibel is met het besturingssysteem dat op de computer is geïnstalleerd.
- Controleer of de computer voldoet aan de minimale hardwarevereisten voor de software. Raadpleeg de softwaredocumentatie voor informatie.
- Controleer of het programma op juiste wijze is geïnstalleerd en geconfigureerd.
- Controleer of de stuurprogramma's voor het apparaat niet met het programma conflicteren.
- Indien nodig maakt u de installatie van het programma ongedaan en installeer u het opnieuw.

### **MAAK DIRECT EEN RESERVEKOPIE VAN UW BESTANDEN**

- Gebruik een virusscanner om de vaste schijf, diskettes, cd's of dvd's te scannen
- Bewaar en sluit alle geopende bestanden of programma's en sluit de computer af via het menu Start

## Dell Technische updateservice

De Technische updateservice van Dell biedt een proactieve e-mail notificatie van software en hardware updates voor uw computer. De service is gratis en biedt maatoplossingen voor inhoud, formaat en frequentie van uw e-mailmeldingen.

U kunt zich aanmelden voor de technische updateservice van Dell door naar [support.dell.com/technicalupdate](http://support.dell.com/technicalupdate) te gaan.

## De Dell Support Utility

De Dell Support Utility is een hulpprogramma dat op uw computer geïnstalleerd en beschikbaar is via het Dell Support-pictogram  op de taakbalk en via de knop **Start**. U kunt dit hulpprogramma gebruiken om zelf problemen op te lossen, software-updates te downloaden en uw computeromgeving te scannen op eventuele problemen.

## De Dell Support Utility openen

Open de Dell Support Utility via het pictogram  op de taakbalk of via het menu **Start**.

Als het Dell Support-pictogram niet op de taakbalk wordt weergegeven, doet u het volgende:

- 1 Klik op **Start**→ **Alle programma's**→ **Dell Support**→ **Dell Support-instellingen**.
- 2 Controleer of de optie **Pictogram weergeven in taakbalk** is ingeschakeld.



**OPMERKING:** Als Dell Support Utility niet beschikbaar is via het **startmenu**, gaat u naar **support.dell.com** om de software te downloaden.

De Dell Support Utility is aangepast aan uw computeromgeving.

Het pictogram  op de taakbalk zal anders functioneren als u er met de linker- of rechtermuisknop op klikt of er op dubbelklikt.

## Op het Dell Support-pictogram klikken

Klik met de linker- of de rechtermuisknop op het pictogram  om de volgende taken uit te voeren:

- De computeromgeving controleren.
- De instellingen van Dell Support Utility weergeven.
- Het Help-bestand van Dell Support Utility openen.
- Veelgestelde vragen weergeven.
- Meer informatie over Dell Support Utility raadplegen.
- De Dell Support Utility uitschakelen.

## Dubbelklikken op het pictogram van Dell Support

Dubbelklik op het pictogram  om uw computeromgeving op handmatige wijze te controleren, antwoorden op vaak gestelde vragen te raadplegen, het Help-bestand voor de Dell Support Utility op te vragen en de instellingen van Dell Support weer te geven.

Klik voor meer informatie over Dell Support Utility op het vraagteken (?) boven aan het venster van **Dell™ Support**.





# Software opnieuw installeren

## Stuurprogramma's

### Stuurprogramma's controleren

Als u problemen met een apparaat ondervindt, controleer dan of het stuurprogramma de bron van het probleem is en installeer zo nodig een stuurprogramma-update.

*Microsoft® Windows Vista®:*

- 1 Klik op de knop Start van Windows Vista™  en klik met de rechtermuisknop op **Computer**.
- 2 Klik op **Eigenschappen**→ **Apparaatbeheer**.



**OPMERKING:** Het venster **Gebbruikersaccountbeheer** wordt mogelijk weergegeven. Als u een beheerder op de computer bent, klikt u op **Doorgaan**; anders neemt u contact op met de beheerder om door te gaan.

*Microsoft Windows® XP:*

- 1 Klik op **Start**→ **Configuratiescherm**.
- 2 Klik op **Kies een categorie**, klik op **Prestaties en onderhoud** en klik op **Systeem**.
- 3 Klik in het venster **Systeemeigenschappen** op het tabblad **Hardware** en klik op **Apparaatbeheer**.

Controleer of er een apparaat in de lijst voorkomt met een uitroepteken (een gele cirkel met een [!]) op het pictogram voor het apparaat.

Als u een uitroepteken naast de naam van het apparaat ziet staan, moet u het stuurprogramma mogelijk opnieuw installeren of een nieuw stuurprogramma installeren (zie "Stuurprogramma's en hulpprogramma's opnieuw installeren" op pagina 50).



## Stuurprogramma's en hulpprogramma's opnieuw installeren



**KENNISGEVING:** U vindt goedgekeurde stuurprogramma's voor Dell™-computers op de Dell Support-website op [support.dell.com](http://support.dell.com) en op de *Drivers and Utilities* media. Als u stuurprogramma's installeert die afkomstig zijn van een andere bron, loopt u het risico dat uw computer niet meer goed functioneert.

### Terugkeren naar de eerdere versie van een apparaatstuurprogramma

*Windows Vista:*

- 1 Klik op de knop Start van Windows Vista  en klik met de rechtermuisknop op **Computer**.
- 2 Klik op **Eigenschappen**→ **Apparaatbeheer**.  
 **OPMERKING:** Het venster **Gebruikersaccountbeheer** wordt mogelijk weergegeven. Als u een beheerder op de computer bent, klik dan op **Doorgaan**; neem anders contact op met de beheerder om naar Apparaatbeheer te gaan.
- 3 Klik met de rechtermuisknop op het apparaat waarvoor een nieuw stuurprogramma is geïnstalleerd en klik op **Eigenschappen**.
- 4 Klik op het tabblad **Stuurprogramma's**→ **Stuurprogramma terugzetten**.

*Windows XP:*

- 1 Klik op **Start**→ **Deze computer**→ **Eigenschappen**→ **Hardware**→ **Apparaatbeheer**.
- 2 Klik met de rechtermuisknop op het apparaat waarvoor een nieuw stuurprogramma is geïnstalleerd en klik op **Eigenschappen**.
- 3 Klik op het tabblad **Stuurprogramma's**→ **Stuurprogramma terugzetten**.

Als Stuurprogramma terugzetten het probleem niet oplost, moet u Systeemherstel gebruiken (zie "Het besturingssysteem herstellen" op pagina 52) om de computer terug te zetten in de toestand waarin deze zich bevond voordat u het nieuwe stuurprogramma installeerde.

### De Drivers and Utilities media gebruiken

Als het probleem zich niet laat verhelpen met Vorig stuurprogramma of Systeemherstel (zie "Het besturingssysteem herstellen" op pagina 52), dient u het stuurprogramma opnieuw te installeren vanaf de *Drivers and Utilities* media.

- 1 Plaats de *Drivers and Utilities* media in het station wanneer het Windows-bureaublad op het scherm staat.

Als dit de eerste keer is dat u de *Drivers and Utilities* media gebruikt, gaat u naar stap 2. Zo niet, gaat u naar stap 5.

- 2 Als het installatieprogramma van de *Drivers and Utilities* media start, volgt u de aanwijzingen op het scherm.



**OPMERKING:** In de meeste gevallen zal het installatieprogramma van *Drivers and Utilities* automatisch starten. Als het programma niet start, moet u Windows Verkenner openen, het cd-station aanklikken om de inhoud van de cd weer te geven en vervolgens dubbelklikken op het bestand **autorcd.exe**.

- 3 Als het venster **InstallShield Wizard Complete** wordt weergegeven, verwijdert u de *Drivers and Utilities* media uit het cd-station en klikt u op **Finish** om de computer opnieuw te starten.

- 4 Plaats de *Drivers and Utilities* media weer in het station wanneer het Windows-bureaublad weer wordt weergegeven.

- 5 Klik in het welkomstscherf **Welcome Dell System Owner** (Welkom, gebruiker van het Dell-systeem) op **Volgende**.



**OPMERKING:** Het programma *Drivers and Utilities* toont alleen stuurprogramma's voor de hardware waarmee uw computer is geleverd. Als u extra hardware hebt geïnstalleerd, worden het stuurprogramma's voor de nieuwe hardware mogelijk niet weergegeven. Als deze stuurprogramma's niet worden weergegeven, moet u het programma *Drivers and Utilities* sluiten. Raadpleeg de documentatie die u bij de apparatuur hebt gekregen voor informatie over stuurprogramma's.

Er verschijnt een bericht dat de *Drivers and Utilities* media hardware binnen uw computer heeft gedetecteerd.



De stuurprogramma's waarvan uw computer gebruikmaakt, worden automatisch weergegeven in het scherm **My Drivers—The Drivers and Utilities media has identified these components in your system** (Mijn stuurprogramma's—De Drivers and Utilities media heeft de volgende onderdelen op uw systeem aangetroffen).

- 6 Klik op het stuurprogramma dat u opnieuw wilt installeren en volg de instructies op het scherm.

Als een bepaald stuurprogramma niet wordt weergegeven, is dat stuurprogramma niet voor het besturingssysteem van uw computer vereist.

## Handmatig een stuurprogramma installeren

Nadat u de bestanden voor het stuurprogramma naar de vaste schijf hebt uitgepakt zoals in het vorige gedeelte beschreven:

- 1 Klik op de knop Start van Windows Vista  en klik met de rechtermuisknop op **Computer**.
- 2 Klik op **Eigenschappen** → **Apparaatbeheer**.  
 **OPMERKING:** Het venster **Gebruikersaccountbeheer** wordt mogelijk weergegeven. Als u een beheerder op de computer bent, klik dan op **Doorgaan**; neem anders contact op met de beheerder om naar **Apparaatbeheer** te gaan.
- 3 Dubbelklik op het type apparaat waarvoor u het stuurprogramma wilt installeren (bijvoorbeeld **Audio** of **Video**).
- 4 Dubbelklik op de naam van het apparaat waarvoor u het stuurprogramma wilt installeren.
- 5 Klik op het tabblad **Stuurprogramma** → **Stuurprogramma bijwerken** → **Doorzoek mijn computer voor stuurprogramma's**.
- 6 Klik op **Bladeren** en blader naar de locatie waarnaar u het stuurprogrammabestanden al hebt gekopieerd.
- 7 Als de naam van het stuurprogramma wordt weergegeven, klikt u op de naam van het stuurprogramma en vervolgens op → **OK** → **Volgende**.
- 8 Klik op **Voltooien** en start de computer opnieuw op.

## Het besturingssysteem herstellen

U kunt het besturingssysteem van uw computer op de volgende manieren herstellen:

- Microsoft Windows Systeemherstel zet uw computer terug naar een eerdere besturingsstatus, zonder dat de gegevensbestanden worden aangetast. Gebruik Systeemherstel als eerste oplossing voor het herstellen van het besturingssysteem met behoud van de gegevensbestanden.
- Dell Factory Image Restore (beschikbaar in Windows Vista) brengt uw vaste schijf terug in de toestand waarin deze verkeerde toen u de computer kocht. Dit programma verwijdert alle gegevens op de harde schijf permanent en hiermee verwijdert u ook alle programma's die u na ontvangst van de computer hebt geplaatst. Gebruik Dell Factory Image Restore alleen als Systeemherstel het probleem met het besturingssysteem niet heeft opgelost.

- Als u *besturingssysteem* media bij de computer hebt ontvangen, kunt u deze gebruiken om het besturingssysteem te herstellen. Als u de schijf met het *besturingssysteem* gebruikt, worden echter wel alle gegevens op de vaste schijf gewist. Gebruik de media *alleen* als u het probleem niet kunt oplossen met Systeemherstel.

## Microsoft® Windows® Systeemherstel gebruiken

De besturingssystemen van Windows bieden een optie Systeemherstel, waarmee u uw computer terug kunt zetten naar een eerdere besturingsstatus (zonder dat dit van invloed is op uw gegevensbestanden) als de computer niet meer goed functioneert na wijzigingen aan de hardware, software of andere systeeminstellingen. Alle wijzigingen die Systeemherstel aan uw computer aanbrengt, kunnen volledig ongedaan worden gemaakt.

 **KENNISGEVING:** Maak regelmatig reservekopieën van uw gegevensbestanden. System Restore (Systeemherstel) doet niets aan het bewaken of herstellen van uw gegevensbestanden.

 **OPMERKING:** De procedures in dit document zijn geschreven voor de standaardweergave van Windows, dus mogelijk zijn ze niet van toepassing als u de klassieke weergave van Windows op uw Dell™-computer hebt ingesteld.

 **OPMERKING:** Stel uw Dell™-computer in op de weergave Windows-klassiek.

### Systeemherstel starten

*Windows Vista:*

- 1 Klik op Start .
- 2 Type in het venster Zoeken starten Systeemherstel en druk op <Enter>.
 

 **OPMERKING:** Het venster **Gebruikersaccountbeheer** wordt mogelijk weergegeven. Als u een beheerder op de computer bent, klikt u op **Doorgaan**; anders neemt u contact op met de beheerder om de gewenste actie door te gaan.
- 3 Klik op Next (Volgende) en volg de instructies op het scherm.

Mocht de kwestie met Systeemherstel niet te verhelpen zijn, dan kan het nodig zijn het laatste systeemherstel ongedaan te maken (zie "Het laatste systeemherstel ongedaan maken" op pagina 54).

*Windows XP:*

 **KENNISGEVING:** Voordat u de computer naar een eerdere werkingstoestand terugbrengt, dient u alle geopende bestanden op te slaan en te sluiten en dient u alle geopende programma's af te sluiten. Zorg ervoor dat u geen bestanden of programma's wijzigt, opent of verwijdert tot het systeemherstel is voltooid.

- 1 Klik op Start→ Alle programma's→ Accessoires→ Systeemwerkset→ Systeemherstel.
- 2 Klik op Een eerdere status van deze computer herstellen of Een herstelpunt maken.
- 3 Klik op Volgende en volg de resterende aanwijzingen op het scherm.

### Het laatste systeemherstel ongedaan maken

 **KENNISGEVING:** Voordat u het laatste systeemherstel ongedaan maakt, dient u alle geopende bestanden te sluiten en dient u alle geopende programma's af te sluiten. Zorg ervoor dat u geen bestanden of programma's wijzigt, opent of verwijdert tot het systeemherstel is voltooid.

*Windows Vista:*

- 1 Klik op Start .
- 2 Type in het venster Zoeken starten Systeemherstel en druk op <Enter>.
- 3 Klik op De laatste herstelbewerking ongedaan maken en klik op Volgende.

*Windows XP:*

- 1 Klik op Start→ Alle programma's→ Accessoires→ Systeemwerkset→ Systeemherstel.
- 2 Klik op De laatste herstelbewerking ongedaan maken en klik op Volgende.

### Systeemherstel activeren

 **OPMERKING:** Windows Vista zal Systeemherstel niet uitschakelen, zelfs niet als er sprake is van weinig ruimte op de harde schijf. Om deze reden zijn de onderstaande stappen alleen van toepassing op Windows XP.

Als u Windows XP opnieuw installeert terwijl er minder dan 200 MB ruimte op de vaste schijf is, wordt Systeemherstel automatisch uitgeschakeld.

Ga als volgt te werk om te controleren of Systeemherstel is ingeschakeld:

- 1 Klik op **Start**→ **Configuratiescherm**→ **Prestaties en onderhoud**→ **Systeem**.
- 2 Klik op het tabblad **Systeemherstel** en zorg ervoor dat het selectievakje voor **Systeemherstel uitschakelen** niet is aangevinkt.

## Dell™ Factory Image Restore gebruiken



**KENNISGEVING:** Met Dell Factory Image Restore worden alle gegevens op de vaste schijf permanent verwijderd. Ook worden alle toepassingen of stuurprogramma's verwijderd die u hebt geïnstalleerd nadat u de computer hebt ontvangen. Indien mogelijk maakt u een reservekopie van de gegevens voordat u deze optie gebruikt. Gebruik Dell Factory Image Restore alleen als Systeemherstel het probleem met het besturingssysteem niet heeft opgelost.



**OPMERKING:** Dell Factory Image Restore is in sommige landen of op sommige computers mogelijk niet beschikbaar.

Gebruik Dell Factory Image Restore alleen als laatste redmiddel om uw besturingssysteem te herstellen. Deze optie zet de vaste schijf terug in de toestand waarin deze verkeerde toen u de computer kocht. Alle programma's en bestanden die u hebt toegevoegd nadat u de computer hebt gekocht—inclusief gegevensbestanden—worden permanent van de vaste schijf verwijderd. Gegevensbestanden zijn onder andere documenten, spreadsheets, e-mailberichten, digitale foto's en muziekbestanden. Maak indien mogelijk een reservekopie van alle gegevens voordat u Dell Factory Image Restore gebruikt.

### Dell Factory Image Restore (alleen bij Windows Vista)

- 1 Zet de computer aan. Druk wanneer het Dell-logo verschijnt herhaalde malen op <F8> om het venster met geavanceerde opstartopties van Vista te openen.
- 2 Selecteer **Repair Your Computer**.  
Het venster System Recovery Options (opties voor systeemherstel) wordt weergegeven.
- 3 Selecteer een toetsenbordindeling en klik op **Volgende**.
- 4 Als u toegang wilt tot de herstelopties, moet u zich aanmelden als een lokale gebruiker. Om toegang tot de opdrachtregel te krijgen, typt u `administrator` in het veld User name en klikt u op **OK**.

- 5 Klik op **Dell Factory Image Restore**.



**OPMERKING:** Afhankelijk van uw configuratie kan het nodig zijn om **Dell Factory Tools** (Dell-fabriekshulpprogramma's) en vervolgens **Dell Factory Image Restore** te selecteren.

- 6 Klik in het welkomstschermb van Dell Factory Image Restore op **Volgende**. Het scherm Confirm Data Deletion (Verwijdering van gegevens bevestigen) wordt weergegeven.



**KENNISGEVING:** Als u niet verder wilt gaan met Factory Image Restore, klikt u op **Cancel**.

- 7 Klik op het selectievakje om te bevestigen dat u wilt doorgaan met het herformateren van de vaste schijf en het herstel van de fabrieksinstellingen van de systeemsoftware, en klik op **Volgende**.

Het herstelproces begint en kan circa vijf minuten in beslag nemen, of meer. Er wordt een bericht weergegeven wanneer het besturingssysteem en de fabriekstoepassingen zijn hersteld naar fabriekswaarden.

- 8 Klik op **Voltooien** om de computer opnieuw op te starten.

## De cd/dvd met het besturingssysteem gebruiken

### Voordat u begint

Als u overweegt om Windows XP opnieuw te installeren om een probleem met een zojuist geïnstalleerd stuurprogramma te corrigeren, kunt u het best eerst de functie Vorig stuurprogramma van Windows XP proberen. Zie "Terugkeren naar de eerdere versie van een apparaatstuurprogramma" op pagina 50. Als u het probleem niet kunt verhelpen met Vorig stuurprogramma, brengt u het besturingssysteem via Microsoft Windows Systeemherstel terug in de toestand waarin het verkeerde voordat u het nieuwe stuurprogramma installeerde. Zie "Microsoft® Windows® Systeemherstel gebruiken" op pagina 53.



**KENNISGEVING:** Voordat u de installatie uitvoert, dient u een reservekopie te maken van alle gegevensbestanden op uw primaire vaste schijf. Bij conventionele harde-schijfconfiguraties is de primaire harde schijf het eerste station dat door de computer wordt gedetecteerd.



Wanneer u Windows opnieuw wilt installeren, hebt u de cd met het *besturingssysteem* van Dell™ nodig en de *Drivers and Utilities* media van Dell.

 **OPMERKING:** De *Drivers and Utilities* media bevat stuurprogramma's die tijdens de montage van de computer geïnstalleerd werden. Gebruik de Dell *Drivers and Utilities* media om de benodigde stuurprogramma's te installeren. Afhankelijk van de regio waarin u de computer hebt besteld, of het feit of u de cd's hebt besteld, zijn de Dell-media *Drivers and Utilities* en *Operating System* mogelijk niet met de computer meegeleverd.

## Windows opnieuw installeren

Het kan 1 tot 2 uren duren voordat het herinstallatieproces is voltooid. Nadat u het besturingssysteem opnieuw hebt geïnstalleerd, moet u ook de apparaatstuurprogramma's, het antivirusprogramma en andere software opnieuw installeren.

- 1 Sla eventuele geopende bestanden op en sluit deze en sluit eventuele geopende programma's af.
- 2 Plaats de schijf met het *besturingssysteem*.
- 3 Klik op **Afsluiten** als het bericht **Windows installeren** wordt weergegeven.
- 4 Start de computer opnieuw op.

Wanneer het DELL-logo verschijnt, drukt u direct op <F12>.

 **OPMERKING:** Als u te lang wacht en het logo van het besturingssysteem verschijnt, wacht u totdat het bureaublad van Microsoft® Windows® wordt weergegeven. Vervolgens sluit u de computer af en probeert u het opnieuw.

 **OPMERKING:** Met de volgende stappen wordt de opstartvolgorde slechts eenmalig gewijzigd. De volgende keer dat u de computer opstart, gebeurt dit op basis van de programma's die in de instellingen van het systeem zijn opgeslagen.

- 5 Wanneer de lijst met opstartbronnen verschijnt, markeert u het **cd/dvd/cd-rw-station** en drukt u op <Enter>.
- 6 Druk op een willekeurige toets voor **Opstarten vanaf cd-rom** en volg de instructies op het scherm om de installatie te voltooien.



## Informatie zoeken



**OPMERKING:** Sommige functies of media kunnen optioneel zijn en niet bij uw computer zijn geleverd. Sommige functies of media zijn in bepaalde landen niet beschikbaar.



**OPMERKING:** Mogelijk is er bij uw computer additionele informatie meegeleverd.

Document/Media/Label	Inhoud
<p>Serviceplaatje/code voor express-service</p> <p>Het serviceplaatje/de express-servicecode bevindt zich op uw computer.</p>	<ul style="list-style-type: none"> <li>• Gebruik de servicetag om de computer te identificeren als u gebruikmaakt van <a href="http://support.dell.com">support.dell.com</a> of contact opneemt met de technische ondersteuning.</li> <li>• Voer de code voor express-service in zodat uw telefonische verzoek naar de juiste medewerker van de afdeling Support wordt doorgeschakeld.</li> </ul> <p><b>OPMERKING:</b> Het serviceplaatje/de express-servicecode bevindt zich op uw computer.</p>
<p>Drivers and Utilities media</p> <p>De <i>Drivers and Utilities</i> media is een cd of dvd die mogelijk met uw computer is meegeleverd.</p>	<ul style="list-style-type: none"> <li>• Een diagnostisch programma voor de computer</li> <li>• Stuurprogramma's voor uw computer</li> </ul> <p><b>OPMERKING:</b> Updates van de stuurprogramma's en documentatie kunt u vinden op <a href="http://support.dell.com">support.dell.com</a>.</p> <ul style="list-style-type: none"> <li>• Notebook System Software (NSS)</li> <li>• Leesmij-bestanden</li> </ul> <p><b>OPMERKING:</b> Op de cd/dvd kunnen leesmij-bestanden zijn opgenomen met daarin de laatste updates over technische wijzigingen aan de computer of geavanceerd technisch naslagmateriaal voor computerteknici en ervaren gebruikers.</p>

<b>Document/Media/Label</b>	<b>Inhoud</b>
<p><b>Het medium Operating System</b></p> <p>Het medium <i>Operating System</i> is een cd-rom of dvd die mogelijk bij uw computer is meegeleverd.</p>	<p>Voor het opnieuw installeren van het besturingssysteem</p>
<p><b>Documentatie over veiligheid, regelgeving, garantie en ondersteuning</b></p> <p>Dit type informatie is mogelijk bij de computer meegeleverd. Raadpleeg voor aanvullende informatie over regelgeving de startpagina over naleving van de wet op <a href="http://www.dell.com">www.dell.com</a> op de locatie: <a href="http://www.dell.com/regulatory_compliance">www.dell.com/regulatory_compliance</a></p>	<ul style="list-style-type: none"> <li>• Garantiegegevens</li> <li>• Voorwaarden (alleen V.S.)</li> <li>• Veiligheidsinstructies</li> <li>• Informatie over regelgeving</li> <li>• Informatie over ergonomie</li> <li>• Gebruiksrechtovereenkomst</li> </ul>
<p><b>Onderhoudshandleiding</b></p> <p>U vindt de <i>Onderhoudshandleiding</i> voor uw computer op <a href="http://support.dell.com">support.dell.com</a>.</p>	<ul style="list-style-type: none"> <li>• Onderdelen verwijderen en vervangen</li> <li>• Systeeminstellingen configureren</li> <li>• Problemen vaststellen en oplossen</li> </ul>
<p><b>Technologiehandleiding van Dell</b></p> <p>De <i>Technologiehandleiding van Dell</i> is beschikbaar op <a href="http://support.dell.com">support.dell.com</a>.</p>	<ul style="list-style-type: none"> <li>• Info over het besturingssysteem</li> <li>• Apparaten gebruiken en onderhouden</li> <li>• Meer informatie over technologieën als RAID, internet, de draadloze Bluetooth<sup>®</sup>-technologie, e-mail, netwerken, etc.</li> </ul>
<p><b>Microsoft<sup>®</sup> Windows<sup>®</sup>-licentielabel</b></p> <p>Uw licentie voor Microsoft Windows bevindt zich op uw computer.</p>	<ul style="list-style-type: none"> <li>• Geeft de productsleutel voor het besturingssysteem.</li> </ul>

# Hulp verkrijgen

## Hulp verkrijgen

 **WAARSCHUWING:** Om de computerkap te verwijderen moet u eerste de kabel van de computer en modem uit het stopcontact verwijderen. Houd u aan de veiligheidsinstructies die bij uw computer zijn geleverd.

Als u een probleem met de computer ondervindt, kunt u de volgende stappen uitvoeren om het probleem te identificeren en op te lossen:

- 1 Zie "Tips voor het oplossen van problemen" op pagina 41 voor informatie en procedures met betrekking tot het computerprobleem.
- 2 Zie "Dell Diagnostics (Dell-diagnostiek)" op pagina 40 voor procedures en instructies voor het uitvoeren van Dell Diagnostics.
- 3 Vul de "Diagnostische checklist" op pagina 66 in.
- 4 Maak gebruik van het uitgebreide scala van online diensten van Dell op ([support.dell.com](http://support.dell.com)) voor hulp tijdens de installatie- en probleemoplossingsprocedures. Zie "Online diensten" op pagina 62 voor een uitgebreidere lijst van de online diensten van Dell Support.
- 5 Als het probleem niet kan worden opgelost met behulp van de voorgaande stappen, raadpleegt u "Contact opnemen met Dell" op pagina 67.



**OPMERKING:** Neem contact op met de technische ondersteuning van Dell vanaf een telefoon in de buurt van de computer zodat de medewerkers van de technische ondersteuning u kunnen assisteren tijdens eventuele benodigde procedures.



**OPMERKING:** De code voor express-service is mogelijk niet in alle landen beschikbaar.

Wanneer het automatische telefoonsysteem van Dell u daarom vraagt, voert u de code voor express-service in om het gesprek rechtstreeks naar de juiste ondersteuningsmedewerker te leiden. Als u niet over een code voor express-service beschikt, moet u de map **Dell Accessoires** openen, dubbelklikken op het pictogram **Express Service Code** en de instructies op het scherm volgen.

Zie voor instructies met betrekking tot het gebruik van de technische ondersteuning van Dell "Technische ondersteuning en klantenservice" op pagina 62.



**OPMERKING:** Sommige van de onderstaande diensten zijn mogelijk niet beschikbaar in locaties buiten de Verenigde Staten. Bel uw plaatselijke Dell-vertegenwoordiger voor informatie over beschikbaarheid van deze diensten.

## Technische ondersteuning en klantenservice

De technische ondersteuning van Dell staat klaar voor al uw vragen met betrekking tot hardware van Dell™. Onze ondersteuningsmedewerkers maken gebruik van diagnostische functionaliteit op de computer om om snelle, nauwkeurige antwoorden te kunnen bieden.

Zie "Voordat u belt" op pagina 65 voor het opnemen van contact met de ondersteuningsdienst van Dell en raadpleeg vervolgens de contactgegevens voor uw regio, of ga naar [support.dell.com](http://support.dell.com).

## DellConnect

DellConnect is een eenvoudige tool die medewerkers van de technische ondersteuning van Dell online toegang biedt tot uw tablet pc op basis van een breedbandverbinding, zodat zij uw probleem onder uw toezicht kunnen diagnostiseren en herstellen. Ga voor meer informatie naar [support.dell.com](http://support.dell.com) en klik op **DellConnect**.

## Online diensten

Meer informatie over de producten en diensten van Dell is beschikbaar op de volgende websites:

[www.dell.com](http://www.dell.com)

[www.dell.com/ap](http://www.dell.com/ap) (alleen landen in Azië/aan de Grote Oceaan)

[www.dell.com/jp](http://www.dell.com/jp) (alleen Japan)

[www.euro.dell.com](http://www.euro.dell.com) (alleen Europa)

[www.dell.com/la](http://www.dell.com/la) (landen in Latijns-Amerika en het Caribisch gebied)

[www.dell.ca](http://www.dell.ca) (alleen Canada)

U krijgt via de volgende websites en e-mailadressen contact met de technische ondersteuning van Dell:

- Dell Support-website  
**support.dell.com**  
**support.jp.dell.com** (alleen Japan)  
**support.euro.dell.com** (alleen Europa)
- E-mailadressen voor Dell Support  
mobile\_support@us.dell.com  
support@us.dell.com  
la-techsupport@dell.com (alleen landen in Latijns-Amerika en het Caribisch gebied)  
apsupport@dell.com (alleen landen in Azië/het Stille Oceaan-gebied)
- E-mailadressen Dell Marketing en Sales  
apmarketing@dell.com (alleen landen in Azië/het Stille Oceaan-gebied)  
sales\_canada@dell.com (alleen Canada)
- Anonymous file transfer protocol (FTP)  
**ftp.dell.com**  
Meld u aan als de gebruiker `anonymous`, en gebruik uw e-mailadres als wachtwoord.

## **AutoTech Service**

De geautomatiseerde technische ondersteuningsdienst van Dell—AutoTech—biedt antwoorden op de meest gestelde vragen van Dell-klanten over hun draagbare en desktopcomputers.

Wanneer u AutoTech belt, gebruikt u de toetsen van de telefoon om het onderwerp te kiezen dat met uw vragen overeenkomt. Zie "Contact opnemen met Dell" op pagina 67 voor het telefoonnummer dat u voor uw regio moet bellen.

## Geautomatiseerde bestelstatusservice

U kunt de status van de door u bestelde Dell-producten raadplegen via [support.dell.com](http://support.dell.com) of bellen met de geautomatiseerde bestellingsstatusservice. Een opgenomen boodschap zal u vragen om de informatie in te voeren die nodig is om uw bestelling en de status daarvan te vinden. Zie "Contact opnemen met Dell" op pagina 67 voor het telefoonnummer dat u voor uw regio moet bellen.

## Problemen met een bestelling

Als u een probleem hebt met uw order, zoals ontbrekende onderdelen, verkeerde onderdelen of onjuiste facturering, dient u contact met Dell op te nemen voor hulp. Houd uw factuur of pakbon bij de hand wanneer u belt. Zie "Contact opnemen met Dell" op pagina 67 voor het telefoonnummer dat u voor uw regio moet bellen.

## Productinformatie

Als u informatie over andere Dell-producten nodig hebt of een bestelling wilt plaatsen, kunt u de website van Dell bezoeken op [www.dell.com](http://www.dell.com). Zie voor het relevante telefoonnummer voor uw regio of het nummer van een verkoopspecialist "Contact opnemen met Dell" op pagina 67.

## Items retourneren voor reparatie of restitutie

Bereid alle items die worden teruggezonden (voor reparatie dan wel restitutie) als volgt voor:

- 1 Neem telefonisch contact op met Dell om een machtigingsnummer geretourneerde producten te verkrijgen. Noteer dit nummer op een duidelijk zichtbare locatie op de doos.  
Zie "Contact opnemen met Dell" op pagina 67 voor het telefoonnummer dat u voor uw regio moet bellen. Voeg een kopie van de factuur toe en een brief waarin u de reden voor teruggave beschrijft.
- 2 Voeg een kopie van de diagnostische checklist toe (zie "Diagnostische checklist" op pagina 66), om aan te geven welke tests u hebt uitgevoerd en welke foutberichten door Dell Diagnostics worden gerapporteerd (zie "Contact opnemen met Dell" op pagina 67).



- 3 Stuur alle accessoires mee die bij de geretourneerde items behoren, zoals stroomkabels, software, handleidingen etc. als u in aanmerking voor restitutie komt.
- 4 Verpak de apparatuur die u terugstuurt in de oorspronkelijke verpakking of een vergelijkbare verpakking.

De verzendkosten zijn voor uw eigen rekening. U bent verantwoordelijk voor het verzekeren van de geretourneerde producten en aansprakelijk voor het risico van eventueel verlies tijdens het retourneren van de items naar Dell. Materiaal dat onder rembours wordt verzonden, zal niet worden geaccepteerd.

Als aan bovenstaande voorwaarden niet wordt voldaan, zullen de geretourneerde producten bij het magazijn van Dell worden geweigerd en aan u worden geretourneerd.

## Voordat u belt



**OPMERKING:** Zorg ervoor dat u uw code voor express-service bij de hand hebt wanneer u telefonisch contact met Dell opneemt. Met behulp van deze code kan het geautomatiseerde telefoonsysteem van de Dell-ondersteuning uw gesprek op efficiëntere wijze naar de juiste persoon doorverbinden. Mogelijk wordt u om uw servicelabel gevraagd. Dit label bevindt zich aan de onderzijde van uw computer.

Vergeet niet de diagnostische checklist in te vullen (zie "Diagnostische checklist" op pagina 66). Zet indien mogelijk uw tablet pc aan voordat u contact met Dell opneemt voor ondersteuning, en bel vanaf een locatie in de buurt van de computer. Mogelijk wordt u gevraagd om enkele opdrachten in te voeren via het toetsenbord, informatie op te geven tijdens het uitvoeren van procedures of andere stappen op het gebied van probleemoplossing uit te voeren die alleen mogelijk zijn vanaf de tablet pc in kwestie. Zorg ervoor dat u de documentatie van de computer bij de hand hebt.



**WAARSCHUWING:** Volg de veiligheidsinstructies die met de computer zijn meegeleverd voordat u aan de onderdelen in de computer gaat werken.

## **Diagnostische checklist**

Naam:

Datum:

Adres:

Telefoonnummer:

Service-label (de streepjescode aan de onderzijde van de computer):

Code voor express-service:

Machtigingsnummer voor het retourneren van materiaal (indien verstrekt door een medewerker van de technische ondersteuning van Dell):

Besturingssysteem en versie:

Apparaten:

Uitbreidingskaarten:

Bent u op een netwerk aangesloten? Ja Nee

Netwerk, versie en netwerkadapter:

Programma's en versies:

Raadpleeg de documentatie die bij uw besturingssysteem werd geleverd om de inhoud van de opstartbestanden van de computer te bepalen. Als de tablet pc is aangesloten op een printer, moet u elk bestand afdrukken. Als dit niet het geval is, dient u de inhoud van elk bestand te noteren alvorens u telefonisch contact met Dell opneemt.

Foutbericht, piepcode of diagnostische code:

Beschrijving van probleem en uitgevoerde probleemoplossingsprocedures:

## Contact opnemen met Dell

Klanten in de V.S. kunnen bellen met 800-WWW-DELL (800-999-3355).



**OPMERKING:** Als u niet over een actieve internetverbinding beschikt, kunt u contactgegevens vinden op de factuur, de pakbon of in de productcatalogus van Dell.

Dell biedt verschillende online en telefonische ondersteuningsdiensten en -mogelijkheden. De beschikbaarheid hiervan verschilt per land en product. Sommige diensten zijn mogelijk niet in uw regio beschikbaar. U neemt als volgt contact op met Dell voor zaken op het gebied van verkoop, technische ondersteuning of klantenservice:

- 1 Ga naar [support.dell.com](https://support.dell.com).
- 2 Zoek naar uw land of regio in het vervolgkeuzemenu **Choose A Country/Region** (Kies een land/regio) onderaan de pagina.
- 3 Klik aan de linkerzijde van de pagina op **Contact Us** (Contact opnemen).
- 4 Selecteer de gewenste dienst- of ondersteuningslink.
- 5 Selecteer voor u meest geschikte methode om contact met Dell op te nemen.



# Index

## A

- aansluiten
  - IEEE 1394-apparaten, 12
  - netwerkkabel, 11
  - USB-apparaten, 12
  - wisselstroomadapter, 11
- aan/uit-knop, 12

## B

- batterij
  - verwijderen, 10
- besturingssysteem
  - media, 56, 60
  - opnieuw installeren, 60
  - productcode, 60
  - Systeemherstel, 52

## C

- Code voor express-service, 59
- computer
  - geluidscodes, 29
- contact opnemen met Dell, 67

## D

- Dell
  - contact opnemen, 67
  - Factory Image Restore, 55
  - software-updates, 46
  - Support Utility, 46
  - Technische updateservice, 46
- Dell Diagnostics
  - (Dell-diagnostiek), 40
  - starten vanaf de Drivers and Utilities media, 41
  - starten vanaf de harde schijf, 40
- Dell Factory Image Restore, 55
- DellConnect, 62
- diagnostiek
  - Dell, 40
  - geluidscodes, 29
- documentatie, 59
  - onderhoudshandleiding, 60
  - Technologiehandleiding van Dell, 60
- Drivers and Utilities media, 50, 59
  - Dell Diagnostics (Dell-diagnostiek), 40

## F

- Factory Image Restore, 55
- foutmeldingen
  - geluidscodes, 29

## G

- geheugen
  - probleemoplossing, 43
- geluidscodes, 29

## H

- hardware
  - geluidscodes, 29

## I

- informatie omtrent garantie, 60
- informatie omtrent wet- en regelgeving, 60
- informatie over ergonomie, 60
- informatie overzetten naar een nieuwe computer, 15
- informatie zoeken, 59
- installeren
  - computer, 11
  - snelle installatie, 11
- instellen
  - internetverbinding, 14
- internet
  - installeren, 14
  - netwerkzoeker schakelaar voor draadloos netwerkverkeer, 10
  - verbinding maken, 13

## M

- media
  - besturingssysteem, 60
  - Drivers and Utilities, 59

## N

- netwerken
  - schakelaar voor draadloos netwerkverkeer, 10
- Notebook System Software, 59

## O

- Onderhoudshandleiding, 60
- ondersteuning
  - informatie, 60
- opnieuw installeren
  - stuurprogramma's en hulpprogramma's, 50

## P

- probleemoplossing, 60
  - blauw scherm, 45
  - computer reageert niet, 44
  - foutmeldingen, 31
  - geheugen, 43
  - herstellen naar een eerdere werkende toestand, 52-53
  - programma crasht, 44
  - programma's en compatibiliteit met Windows, 45

- probleemoplossing (*Vervolg*)
  - software, 44-46
  - status aan/uitlampje, 42
  - stroom, 42
  - tips, 41
- problemen
  - geluidscodes, 29
  - herstellen naar een eerdere werkende toestand, 53
- problemen oplossen
  - Dell Diagnostics (Dell-diagnostiek), 40

## **S**

- schakelaar voor draadloos netwerkverkeer, 10
- Serviceplaatje, 59
- S.M.A.R.T, 39
- software
  - probleemoplossing, 44, 46
  - problemen, 45
  - updates, 46
- specificaties
  - audio, 23
  - batterij, 25
  - beeldscherm, 24
  - communicatie, 23
  - fysiek, 27
  - geheugen, 22
  - milieu, 28
  - netadapter, 26
  - poorten en connectoren, 22
  - processor, 21

- specificaties (*Vervolg*)
  - stroominformatie, 21
  - toetsenbord, 25
  - touchpad, 25
  - video, 23
- stroom
  - probleemoplossing, 42
  - status aan/uit-lampje, 42
- stuurprogramma's
  - controleren, 49
  - Drivers and Utilities media, 59
  - opnieuw installeren, 50
  - teruggaan naar een eerdere versie, 50
- support
  - contact opnemen met Dell, 67
- Systeemherstel, 52-53
  - inschakelen, 54

## **T**

- Technologiehandleiding van Dell, 60
- telefoonnummers, 67

## **U**

- updates
  - software en hardware, 46

## **V**

- veiligheidsinformatie, 60

## W

### Windows Vista

- Dell Factory Image Restore, 55
- opnieuw installeren, 60
- Systeemherstel, 52-53
- wizard
  - Programmacompatibiliteit, 45

### Windows XP

- functie Vorig stuurprogramma, 50
- opnieuw installeren, 60
- Systeemherstel, 52-53
- terugkeren naar de eerdere versie van een apparaatstuurprogramma, 50
- wizard Bestanden en instellingen overzetten, 15

### Windows-licentielabel, 60

- wizard Bestanden en instellingen overzetten, 15

### wizards

- wizard Bestanden en instellingen overzetten, 15
- wizard
  - Programmacompatibiliteit, 45